



**REFERENTNA PONUDA ZA VELEPRODAJU
IZNAJMLJENIH LINIJA
BH TELECOMA D.D. SARAJEVO**

Sarajevo, oktobar 2015. godine

SADRŽAJ

SADRŽAJ	2
DIO PRVI - UVOD	4
DIO DRUGI - OPŠTE ODREDBE	4
Poglavlje I. Pravna priroda i predmet Ponude	4
Poglavlje II. Opseg i ograničenja Ponude	5
Poglavlje III. Opšti principi pružanja/korištenja iznajmljenih linija	6
Poglavlje IV. Definicije pojmova i popis skraćenica	7
Poglavlje V. Komunikacija između Strana	9
Poglavlje VI. PROCEDURA SKLAPANJA UGOVORA	10
Odjeljak A. Podnošenje Zahtjeva za uslugu iznajmljenih linija	10
Odjeljak B. Vrijeme odgovora na Zahtjev	10
Odjeljak C. Vrijeme prihvatanja zahtjeva i zaključivanje Ugovora	11
Odjeljak D. Uslovi i postupak realizacije Ugovora	11
Odjeljak E. Razlozi za odbijanje Zahtjeva	12
Odjeljak F. Seoba priključka i promjena kapaciteta iznajmljene linije na zahtjev Operatora	13
Odjeljak G. Odustajanje od Zahtjeva	13
DIO TREĆI - TRAJANJE, USLOVI I NAČIN PRESTANKA UGOVORA	14
Poglavlje I. Trajanje Ugovora	14
Poglavlje II. Privremeni prekid pružanja Usluga	14
Poglavlje III. Uslovi i način prestanka Ugovora	16
Odjeljak A. Prestanak Ugovora jednostranim raskidom	16
Odjeljak B. Otkaz Ugovora od strane Operatora	17
Odjeljak C. Posljedice prestanka Ugovora	17
DIO ČETVRTI - TEHNIČKA REALIZACIJA USLUGA	18
Poglavlje I. Vrste Usluga	18
Poglavlje II. Šematski prikaz i opis realizacije Usluga	19
Odjeljak A. Opis i šematski prikaz realizacije iznajmljene linije s kraja na kraj	19
Odjeljak B. Opis i šematski prikaz realizacije parcijalne iznajmljene linije	19
Odjeljak C. Opis i šematski prikaz realizacije interkonekcijskog linka	20
Poglavlje III. Tehničke karakteristike iznajmljenih linija	23
Odjeljak A. Tradicionalne digitalne linije – SDH, (S)HDSL	23
Odjeljak B. Ethernet linije	23
Poglavlje IV. Uslovi i postupak realizacije Usluga	24
Odjeljak A. Tehnički preduslovi	24
Odjeljak B. Postupak testiranja opreme i priključenje Usluge	25
Poglavlje V. Izmjena tehničkih parametara	25
DIO PETI - KVALITET USLUGA	26
DIO ŠESTI - USLOVI EKSPLOATACIJE I ODRŽAVANJE USLUGA	27
Poglavlje I. Uslovi održavanja i rada Usluge	27
Poglavlje II. Prekidi u mreži	28
Odjeljak A. Definicija prekida u mreži	28
Odjeljak B. Postupak u slučaju planiranog prekida u pružanju Usluga	29
Poglavlje III. Postupak prijave, utvrđivanja i otklanjanja smetnji u pružanju Usluge	29
Odjeljak A. Prijava smetnje	29
Odjeljak B. Utvrđivanje i otklanjanje smetnji	30
Poglavlje IV. Umanjenje mjesečne naknade za korištenje Usluge	31
DIO SEDMI - PLANIRANJE I NARUČIVANJE USLUGA	31
Poglavlje I. Postupak planiranja	31
Poglavlje II. Naručivanje Usluga	31
Poglavlje III. Dimenzioniranje interkonekcijskog linka	32

DIO OSMI -	CIJENE, OBRAČUN, NAPLATA I OSTALE FINANSIJSKE OBAVEZE VEZANE UZ PRUŽANJE USLUGA IZNAJMLJENIH LINIJA.....	32
Poglavlje I.	Cijene Usluga, obračun i fakturisanje.....	32
Odjeljak A.	Cijene Usluga i popusti.....	32
Odjeljak B.	Obračun i uslovi plaćanja.....	33
Odjeljak C.	Fakturisanje i procedura realizacije plaćanja	34
Odjeljak D.	Podnošenje prigovora na račun.....	35
Poglavlje II.	Instrumenti osiguranja plaćanja	35
DIO DEVETI -	ODGOVORNOST I NAKNADA ŠTETE	36
Poglavlje I.	Naknade u slučaju neizvršavanja ili kašnjenja u izvršavanju obaveza određenih Ugovorom.....	36
Poglavlje II.	Granice odgovornosti ugovornih strana	37
Poglavlje III.	Odgovornost i naknada štete prema trećim licima.....	38
Poglavlje IV.	Odgovornost u slučaju više sile.....	38
DIO DESETI -	POVJERLJIVOST INFORMACIJA.....	39
DIO JEDANAESTI -	ZAŠTITA PODATAKA I ZAKONITO PRESRETANJE	40
DIO DVANAESTI -	ZAŠTITA INTELEKTUALNOG VLASNIŠTVA.....	40
DIO TRINAESTI -	RJEŠAVANJE SPOROVA.....	41
DIO ČETRINAESTI -	IZMJENE I DOPUNE PONUDE	41
DIO PETNAESTI -	PRILOZI PONUDE	41
DIO ŠESNAESTI -	PRELAZNE I ZAVRŠNE ODREDBE	42
Poglavlje I.	Vrijeme stupanja na snagu, važenje i primjena Ponude.....	42
Poglavlje II.	Način usklađivanja postojećih Ugovora.....	42
PRILOZI:	43
PRILOG 1	43
CIJENE USLUGA VELEPRODAJE IZNAJMLJENIH LINIJA.....		43
Poglavlje I.	Tradicionalne digitalne linije – SDH, (S)HDSL	43
Odjeljak A.	Pravila naplate.....	43
Odjeljak B.	Cjenovnik usluga tradicionalnih digitalnih linija	44
Poglavlje II.	Ethernet linije.....	46
Odjeljak A.	Pravila naplate.....	46
Odjeljak B.	Cjenovnik usluga Ethernet linija.....	47
PRILOG 2	50
ZAHTJEV ZA USLUGU IZNAJMLJENE LINIJE.....		50
PRILOG 3	51
ZAHTJEV ZA SEOBU/PROMJENU BRZINE IZNAJMLJENE LINIJE		51
PRILOG 4	52
PRIJAVA SMETNJE/IZVJEŠTAJ O OTKLONJENOM PREKIDU		52
PRILOG 5	53
UGOVOR O ZAKUPU IZNAJMLJENE LINIJE.....		53
PRILOG 6	60
IZJAVA O POVJERLJIVOSTI.....		60
PRILOG 7	62
OBRAZAC BANKARSKE GARANCIJE.....		62

Na osnovu člana 82. stav 3. tačka b) Statuta Dioničkog društva BH Telecom Sarajevo broj 00.1-1.1-16476/15-8 od 21.09.2015. godine, Uprava Dioničkog društva na **23. sjednici** održanoj dana **27.10.2015. godine**, d o n o s i

REFERENTNU PONUDU ZA VELEPRODAJU IZNAJMLJENIH LINIJA BH TELECOMA D.D. SARAJEVO

DIO PRVI - UVOD

Član 1.

Referentna ponuda za veleprodaju iznajmljenih linija BH Telecoma d.d. Sarajevo (u daljem tekstu: Ponuda) donosi se u skladu sa Odlukom o politici sektora telekomunikacija Bosne i Hercegovine za period 2008-2012. godine („Službeni glasnik BiH“ broj 8/09), Zakonom o komunikacijama BiH („Službeni glasnik BiH“ broj 31/03, 75/06, 32/10 i 98/12) i slijedećim aktima Regulatorne agencije za komunikacije Bosne i Hercegovine (u daljem tekstu: Agencija): Smjernice za sačinjavanje standardnih ponuda veleprodajnih usluga iznajmljenih linija i širokopojasnog pristupa, CRA Dozvola za javnog operatora fiksne telefonije (broj DOGT-TS/01/02) i Lista operatera sa značajnom tržišnom snagom („Službeni glasnik BiH“, broj 73/12).

DIO DRUGI - OPŠTE ODREDBE

Poglavlje I. Pravna priroda i predmet Ponude

Član 2.

Po svojoj pravnoj prirodi Ponuda predstavlja opšte uslove ugovora, u skladu sa važećim Zakonom o obligacionim odnosima („Službeni list RBiH“ br. 2/92, 13/93 i 13/94, te „Službene novine Federacije BiH“ broj 29/03), i u tom smislu, sastavni je dio svih ugovora, koji na osnovu nje budu zaključeni.

Pravo na podnošenje zahtjeva za korištenje usluga iz ove Ponude imaju ovlašteni operatori kojima je od strane Agencije dodijeljena odgovarajuća Dozvola za obavljanje djelatnosti operatora javnih elektronskih komunikacijskih mreža ili Dozvole za obavljanje djelatnosti davaoca pristupa Internetu, na području Bosne i Hercegovine, koji nisu odlukom Agencije proglašeni operatorima sa značajnom tržišnom snagom (u daljem tekstu: Operator), u vezi sa uslugama opisanim u ovoj Ponudi.

Pravni odnosi koji nastaju između Dioničkog društva BH Telecoma Sarajevo (u daljem tekstu: BH Telecom) i Operatora, u vezi sa realizacijom Ponude i zaključenih ugovora između ugovornih strana, a koji nisu regulisani Ponudom i Ugovorom, urediće se primjenom mjerodavnih pozitivnih propisa u Bosni i Hercegovini.

Član 3.

Predmet Ponude je utvrđivanje uslova pod kojima će BH Telecom omogućiti Operatoru usluge veleprodaje iznajmljenih linija s kraja na kraj i parcijalnih iznajmljenih linija (u daljem tekstu: Usluge iznajmljenih linija), u pravnom, tehnološko-tehničkom i ekonomskom smislu, kao i

prava i obaveza budućih ugovornih strana u vezi sa pružanjem/korištenjem Usluga, postupka realizacije zahtjeva i ugovaranja i realizacije zaključenih ugovora.

Ponuda se odnosi na uslugu iznajmljenih linija realizovanih korištenjem sljedećih tehnologija, u skladu sa ITU i ETSI preporukama, čije se krajnje tačke nalaze u mreži BH Telecoma na području Bosne i Hercegovine:

- SDH ili (S)HDSL, (dalje u tekstu zajednički oslovljene kao: tradicionalne digitalne linije), ili
- Ethernet.

Ponudom se nude sljedeći tipovi Usluga iznajmljenih linija:

- Iznajmljene linije s kraja na kraj (Wholesale Leased Line – WLL);
- Parcijalne iznajmljene linije (Partial Private Circuit – PPC).

Usluga iznajmljene linije s kraja na kraj po ovoj Ponudi sastoji se iz dva veleprodajna terminalna i jednog veleprodajnog prenosnog segmenta linije, dok se usluga parcijalne iznajmljene linije sastoji od jednog veleprodajnog terminalnog i jednog veleprodajnog prenosnog segmenta.

Neovisno o prethodno navedenoj podjeli na terminalni segment i prenosni segment iznajmljene linije, s obzirom da isti čine samo logičke cjeline Usluge, cijene, uslovi i rokovi za Usluge iz Ponude ne određuju se prema logičkim cjelinama, već za cijelu Uslugu.

Poglavlje II. Opseg i ograničenja Ponude

Član 4.

Prava i obaveze preuzete Ugovorom se ne mogu prenijeti na treće lice.

Strane nisu obavezne izvršiti bilo koju odredbu Ponude i zaključenog Ugovora ukoliko bi na takav način prekršile pozitivne zakonske ili druge propise, kao i odredbe Ugovora, a naročito odredbe o povjerljivosti.

Pravo Operatora da koristi telekomunikacijsku mrežu, opremu ili pripadajuće mrežne elemente koji su angažovani u svrhu realizacije Usluga iz Ponude, ne može predstavljati pravni osnov za sticanje prava vlasništva, čiji je titular BH Telecom.

Član 5.

Ponuda je namijenjena Operatorima koji iznajmljenu liniju koriste za vlastite potrebe, za povezivanje vlastitih mrežnih elemenata, kao i Operatorima koji putem iznajmljene linije pružaju usluge svojim Korisnicima.

Pružanje usluge iznajmljenih linija koji su predmet ove Ponude ograničeno je isključivo na mrežu BH Telecoma na području Bosne i Hercegovine.

BH Telecom pruža Usluge iz ove Ponude u okviru svojih postojećih slobodnih telekomunikacijskih kapaciteta. U tom smislu BH Telecom nije dužan mijenjati postojeće kapacitete i/ili graditi dodatne ili ulagati u nove kapacitete u svrhu pružanja Usluge na zahtjev Operatora.

Ponuda sadrži osnovne parametre kvaliteta usluge iznajmljenih linija. Svi dodatni zahtjevi Operatora za pružanje posebnih parametara kvaliteta usluge, kao i nestandardni uslovi održavanja zakupljenih kapaciteta, mogu biti predmetom zasebnog komercijalnog sporazuma između BH Telecoma i Operatora.

Ponuda se ne primjenjuje za regulisanje prava i obaveza između BH Telecoma i Operatora koji uslugu iznajmljenih linija koriste u skladu sa drugim važećim Referentnim ponudama BH Telecoma.

Operatoru nije dozvoljeno da vrši promjenu definisanih parametara na krajnjim priključnim tačkama bez saglasnosti BH Telecoma.

Poglavlje III. Opšti principi pružanja/korištenja iznajmljenih linija

Član 6.

BH Telecom će Operatoru omogućiti korištenje Usluga ugovorenih na osnovu ove Ponude u skladu sa principima objektivnosti, transparentnosti i nediskriminacije, odnosno pod istim uslovima i istog kvaliteta kao kada uslugu koristi za svoje potrebe ili kada pruža uslugu svojim krajnjim korisnicima.

U toku procedure pregovaranja, kao i prilikom pružanja, odnosno korištenja Usluga na temelju zaključenih ugovora o zakupu linija s kraja na kraj i/ili ugovora o zakupu parcijalnih iznajmljenih linija (u daljem tekstu: Ugovori) iz ove Ponude, Strane će se pridržavati načela savjesnosti i poštenja.

U realizaciji zaključenih Ugovora u skladu sa ovom Ponudom, moguća je direktna primjena pozitivnih zakonskih propisa i propisa Agencije, ukoliko se neposredno odnose na iznajmljivanje linija kao predmet Ponude.

Član 7.

Korištenje usluga iz ove Ponude ne smije onemogućiti ili ometati zakonito presretanje poziva ili druge usluge, čije pružanje, u skladu sa pozitivnim propisima, predstavlja obavezu operatora koji djeluju na tržištu telekomunikacija Bosne i Hercegovine.

Zloupotrebe u korištenju iznajmljenih linija su zabranjene saglasno pozitivnim zakonskim i drugim propisima.

Realizacija zahtjeva iz ove Ponude, odnosno korištenje ugovorenih usluga, u skladu sa ovom Ponudom, ne smije ugroziti sigurnost rada pristupne mreže BH Telecoma, narušiti integritet i operativnost telekomunikacijske mreže i usluga BH Telecoma, narušiti koegzistenciju sistema i usluga u pristupnoj mreži BH Telecoma, niti povrijediti tajnost informacija i privatnost Korisnika.

Operator je obavezan koristiti svoju opremu na takav način i održavati je u takvom stanju da:

- Ne uzrokuje poremećaje (smetnje) u mreži;
- Ne ugrožava integritet mreže;
- Ne uzrokuje opasnost po život ili zdravlje ljudi.

Poglavlje IV. Definicije pojmova i popis skraćenica

Član 8.

Definicije utvrđene u ovom članu odnose se samo na ovu Ponudu.

Agencija	Regulatorna agencija za komunikacije Bosne i Hercegovine, nezavisna i neprofitna institucija sa statusom pravne osobe, koja je konstituisana Zakonom o komunikacijama ("Sl. glasnik BiH", broj 31/03, 75/06, 32/10 i 98/12), i nadležna za regulaciju telekomunikacionog tržišta u BiH
Cjenovnik	Važeći cjenovnik koji je sastavni dio Ponude
Fiksna mreža BH Telecoma	Fiksna javna telekomunikacijska mreža BH Telecoma koja omogućava komunikaciju na bazi komutacije kanala i/ili komutacije paketa
Operator	Označava licenciranog mrežnog operatora ili ISP-a
ISP	Označava privredno društvo (preduzeće) kojem je od strane Regulatorne agencije za komunikacije BiH dodijeljena Dozvola za obavljanje djelatnosti davaoca pristupa Internetu
Mrežni operator	Označava privredno društvo (preduzeće) kojem je od strane Regulatorne agencije za komunikacije BiH dodijeljena Dozvola za obavljanje djelatnosti operatora javnih elektronskih komunikacijskih mreža
Korisnik	Označava krajnjeg korisnika Operatora
Iznajmljena linija	Usluga kojom se Operatoru dodjeljuje garantovani transparentni prenosni kapacitet u fiksnoj mreži BH Telecoma uspostavljen između dvije priključne tačke (lokacije), bez mogućnosti prespajanja ili usmjeravanja kontrolisanog od strane Operatora/Korisnika Iznajmljena linija može biti realizirana kao iznajmljena linija s kraja na kraj (WLL) ili kao parcijalna iznajmljena linija (PPC)
Iznajmljena linija s kraja na kraj	Tip iznajmljene linije koji obezbjeđuje Operatoru vezu garantovanog kapaciteta između dvije mrežne završne tačke, bilo između dvije lokacije korisnika ili dvije lokacije Operatora
Parcijalna iznajmljena linija	Tip iznajmljene linije kojom se ostvaruje povezivanje Korisnika na mrežu Operatora, a koja obezbjeđuje vezu garantovanog kapaciteta između mrežne završne tačke na lokaciji Korisnika i tačke interkonekcije Operatora i BH Telecoma
Krajnja priključna tačka	Interfejs na terminalnoj opremi na lokaciji Operatora/Korisnika povezan s mrežnom završnom tačkom BH Telecoma putem kućne instalacije

Mrežna završna tačka	Fizička tačka povezivanja pristupne mreže i kućne instalacije na lokaciji Operatora/Korisnika, u kojoj se pruža pristup Operatoru/Korisniku na fiksnu mrežu BH Telecoma. Mrežna završna tačka predstavlja granicu između domena odgovornosti BH Telecoma i Operatora.
Pristupna mreža	Dio fiksne mreže BH Telecoma koji omogućava povezivanje od lokacije Operatora/Korisnika do najbliže Tačke pristupa
Intekonekcijski link	Digitalni vod od krajnje priključne tačke na lokaciji Operatora do tačke pristupa u mreži BH Telecoma
Tačka interkonekcije	Fizička tačka povezivanja (interfejs), na lokaciji Operatora ili u međutački, u kojoj su mreža BH Telecoma i mreža Operatora međusobno povezane. Tačka interkonekcije je granica između domena odgovornosti BH Telecoma i Operatora.
Tačka pristupa	Fizički interfejs na odgovarajućoj opremi unutar BH Telecom mreže, na koji se može izvršiti priključenje završnog segmenta iznajmljene linije ili interkonekcijskog linka
Tehnička mogućnost	Predstavlja mogućnost BH Telecoma da tehnički realizuje konkretni zahtjev Operatora za zakup iznajmljene linije, kad su u pitanju njegove postojeće hardverske i softverske mogućnosti ili kad su u pitanju investicijska ulaganja radi stvaranja tehničkih mogućnosti
Terminalna oprema	Označava bilo koji vid opreme koju BH Telecoma postavlja na lokaciji Operatora/Korisnika u svrhu realizacije Usluga i koja je s jedne strane povezana na mrežnu završnu tačku, a s druge na opremu Operatora putem kućne instalacije
Radno vrijeme	Svaki dan od 7:30 do 16:00, osim subote, nedjelje i državnih praznika
Strana/e	BH Telecom i Operator u fazi pregovora ili ugovorne strane u ugovoru o zakupu iznajmljene linije u skladu sa Ponudom
Ugovor	Ugovor o zakupu iznajmljene linije zaključen između BH Telecoma i Operatora kojim se opisuju tehnički, operativni, obračunski, planski, finansijski i drugi uslovi pružanja Usluga veleprodaje iznajmljenih linija BH Telecoma između BH Telecoma i Operatora sklopljen na temelju ove Ponude

Član 9.

U ovoj Ponudi se koriste slijedeće skraćenice:

SDH	Synchronous Digital Hierarchy
S(HDSL)	Symmetrical High-speed Digital Subscriber Line
WLL	Wholesale Leased Line
PPC	Partial Private Circuit
RR	Radio relej

ODF/DDF	Optical Distribution Frame / Digital Distribution Frame
ETSI	European Telecommunications Standards Institute
ITU-T	International Telecommunication Union - Telecommunication
IEEE	Institute of Electrical and Electronics Engineers

Poglavlje V. Komunikacija između Strana

Član 10.

Komunikacija Operatora sa BH Telecomom, u vezi sa realizacijom Ponude i zaključenog Ugovora, obavlja se posredstvom sljedećih službi:

Kontakt brojevi BH Telecoma za ugovaranje i obezbjeđenje Usluga

Izvršna direkcija za tehnologije i razvoj servisa

Sektor za odnose sa operatorima

Tel: +387 33 224 591

Fax: +387 33 610 820

E-mail: veleprodaja@bhtelecom.ba

Šef Službe za interkonekcije i usluge veleprodaje

Tel: +387 33 224 590

Kontakt brojevi BH Telecoma za obračun

Šef Službe za odnose sa operatorima i obračun

Tel: +387 33 224 581

Fax: +387 33 653 327

Kontakt brojevi BH Telecoma za prijavu kvara i održavanje

Operator je dužan istovremeno prijaviti i usmeno i pismeno kvar na iznajmljenoj liniji.

Tel: 1322

Fax: 1425

E-mail: moc@bhtelecom.ba
transmission.support@bhtelecom.ba

Član 11.

Svi zahtjevi upućeni BH Telecomu i sva korespondencija Strana u vezi sa pružanjem Usluga iz Ponude odvija se pismenim putem. Adresa za kontakt BH Telecoma i razmjenu obavijesti je:

BH Telecom d.d. Sarajevo, ul. Franca Lehara broj 7, 71 000 Sarajevo.

Kontakt adresa Operatora bit će utvrđena Ugovorom zaključenim između Strana na osnovu ove Ponude.

Poglavlje VI. PROCEDURA SKLAPANJA UGOVORA

Odjeljak A. Podnošenje Zahtjeva za uslugu iznajmljenih linija

Član 12.

Postupak zaključivanja Ugovora između BH Telecoma i Operatora, započinje dostavljanjem BH Telecomu Zahtjeva za uslugu iznajmljenih linija (u daljem tekstu: Zahtjev).

Zahtjev se podnosi u pismenom obliku, na odgovarajućem obrascu utvrđenom u Prilogu 2. ove Ponude, putem pošte ili lično na protokol BH Telecoma, na adresu navedenu u članu 11. ove Ponude.

Putem kontakata iz člana 10. Ponude, Operator može dobiti informacije o statusu podnesenog Zahtjeva.

Operator se obavezuje da uz Zahtjev dostavi slijedeće dokumente:

- a) Ovjerenu kopiju važeće dozvole za mrežnog, odnosno ISP operatora izdate od strane Agencije;
- b) Izvod iz sudskog registra, ne stariji od tri mjeseca, koji sadrži rješenje o upisu sa registarskim brojem, sjedište, djelatnost i podatke o licu/ima ovlaštenim za zastupanje (original ili ovjerenu kopiju);
- c) Uvjerenje nadležnog suda da nad podnosiocem zahtjeva nije otvoren postupak stečaja ili likvidacije, niti je podnesen prijedlog za otvaranje postupka stečaja ili likvidacije, koje nije starije od tri mjeseca;
- d) Uvjerenje o registraciji obveznika poreza na dodatnu vrijednost, koje nije starije od tri mjeseca;
- e) Uvjerenje o poreznoj registraciji, koje nije starije od tri mjeseca;
- f) Potpisana i ovjerena pečatom Izjava o povjerljivosti na obrascu iz Priloga 6 ove Ponude.

Zahtjev se smatra urednim samo u slučaju da je ispravno popunjen prema odgovarajućem obrascu iz Priloga 2 ove Ponude, te ukoliko u prilogu sadrži sve potrebne dokumente u smislu prethodnog stava.

Svaki zahtjev kojeg pošalje Operator izvan radnog vremena BH Telecoma, biće protokolisan narednog radnog dana.

Odjeljak B. Vrijeme odgovora na Zahtjev

Član 13.

Po prijemu Zahtjeva, BH Telecom će bez odlaganja pokrenuti postupak njegovog formalnog ispitivanja, te ispitivanja tehničke mogućnosti za realizaciju Zahtjeva.

Ukoliko podneseni Zahtjev sadrži neki od formalnih nedostataka u smislu prethodnog člana, BH Telecom će odmah pismeno obavijestiti Operatora o svim nedostacima i zatražiti dopunu Zahtjeva, u roku od najduže 15 dana od dana prijema obavijesti. Ukoliko Operator ne postupi po dostavljenom aktu, u roku utvrđenom u prethodnom stavu, smatraće se da je Zahtjev povučen od strane Operatora. Zahtjev Operatora koji bude dostavljen nakon povlačenja,

smatraće se novim Zahtjevom, i proizvođaće pravne posljedice od trenutka prijema u BH Telecomu.

Ukoliko se nakon okončanja postupka ispitivanja Zahtjeva utvrdi da ne postoje tehničke mogućnosti za njegovu realizaciju, Operator se o tome obavještava pismenim putem u roku od 15 dana od dana prijema urednog Zahtjeva.

Odjeljak C. Vrijeme prihvatanja zahtjeva i zaključivanje Ugovora

Član 14.

Postojanje tehničke mogućnosti za realizaciju usluge je potvrđeno nakon ispitivanja ako:

- a) na strani BH Telecoma postoje sve odgovarajuće tehničke pretpostavke za realizaciju i pružanje zahtjevanih Usluga, tj. postoje slobodni kapaciteti u pristupnoj i prenosnoj mreži BH Telecoma;
- b) su obezbjeđeni uslovi od strane Operatora za priključenje, rad i održavanje iznajmljenih linija (oprema koju Operator instalira i koristi, kućna instalacija, adekvatan prostor za smještaj opreme, itd.), u skladu sa Dijelom Četvrtim, Poglavljem IV, Odjeljkom A Ponude.

Pismeno obavještenje o postojanju tehničke mogućnosti za realizaciju Zahtjeva, BH Telecom će dostaviti Operatoru, putem faxes ili e-maila, u roku od 15 dana od dana prijema urednog Zahtjeva.

Operator je dužan potvrditi ili povući Zahtjev, putem e-maila navedenog u članu 10. Ponude, u roku od najduže 30 dana od dana prijema obavijesti iz prethodnog stava. Ukoliko Operator ne dostavi odgovor u navedenom roku, smatraće se da je Zahtjev povučen od strane Operatora.

U slučaju potvrđenog Zahtjeva od strane Operatora, pristupa se zaključenju Ugovora, bez odlaganja.

Član 15.

Ugovor se zaključuje prema obrascu utvrđenom u Prilogu 5 ove Ponude.

Prethodno potpisani Ugovor sa svoje strane, BH Telecom će poslati Operatoru na potpis.

Ukoliko Operator ne vrati BH Telecomu potpisani Ugovor sa svoje strane u roku od 20 (dvadeset) dana od dana slanja Ugovora, smatraće se da je Operator odustao od Zahtjeva.

Odjeljak D. Uslovi i postupak realizacije Ugovora

Član 16.

Ukoliko je Operator obavezan obezbjeđiti instrumente osiguranja plaćanja u skladu sa Dijelom osmim, Poglavljem II ove Ponude, isti je dužan dostaviti najkasnije u roku od 10 dana od dana obostranog potpisivanja Ugovora, nakon čega će BH Telecom bez odlaganja pokrenuti postupak realizacije ugovorenih Usluga.

U slučaju ispunjenja odgovarajućih tehničkih uslova navedenih u Dijelu Četvrtom, Poglavlju IV, Odjeljku A ove Ponude, BH Telecom će, ovisno o tehnologiji i kapacitetima, realizovati ugovorene Usluge u sljedećim rokovima:

- Tradicionalne digitalne linije:
 - za ugovorene kapacitete do i uključujući 2 Mb/s - u 95% slučajeva u roku od 20 dana od dana prijema obostrano potpisanog Ugovora i urednog instrumenta osiguranja plaćanja, a u ostalih 5% slučajeva najkasnije u roku od 60 dana od dana prijema obostrano potpisanog Ugovora i urednog instrumenta osiguranja plaćanja,
 - za ugovorene kapacitete veće od 2 Mb/s - u 95% slučajeva u roku od 45 dana od dana prijema obostrano potpisanog Ugovora i urednog instrumenta osiguranja plaćanja, a u ostalih 5% slučajeva najkasnije u roku od 60 dana od dana prijema obostrano potpisanog Ugovora i urednog instrumenta osiguranja plaćanja.
- Ethernet linije:
 - za ugovorene kapacitete do i uključujući 2 Mb/s - u 95% slučajeva u roku od 20 dana od dana prijema obostrano potpisanog Ugovora i urednog instrumenta osiguranja plaćanja, a u ostalih 5% slučajeva najkasnije u roku od 60 dana od dana prijema obostrano potpisanog Ugovora i urednog instrumenta osiguranja plaćanja,
 - za ugovorene kapacitete manje od 100 Mb/s - u 95% slučajeva u roku od 45 dana od dana prijema obostrano potpisanog Ugovora i urednog instrumenta osiguranja plaćanja, a u ostalih 5% slučajeva najkasnije u roku od 60 dana od dana prijema obostrano potpisanog Ugovora i urednog instrumenta osiguranja plaćanja,
 - za ugovorene kapacitete veće od 100 Mb/s i uključivo 100Mb/s - u roku od 60 dana od dana prijema obostrano potpisanog Ugovora i urednog instrumenta osiguranja plaćanja.

U rokove realizacije iz prethodnog stava ne ulazi vrijeme potrebno za omogućavanje priključenja iznajmljenih linija koje su u obavezi Operatora u skladu sa Dijelom Četvrtim, Poglavljem IV, Odjeljkom A Ponude.

Prilikom realizacije Zahtjeva, BH Telecom će poštivati redoslijed zaprimanja Zahtjeva.

Odjeljak E. Razlozi za odbijanje Zahtjeva

Član 17.

BH Telecom ima pravo odbiti Zahtjev Operatoru u sljedećim slučajevima:

- a) ako Zahtjev nije podnesen u skladu sa ovom Ponudom, odnosno ne odgovara obrascu definisanom u Prilogu 2. Ponude;
- b) ako postoji osnovana sumnja da su podaci o identitetu odnosno pravnoj sposobnosti Operatora i njegovoj platežnoj sposobnosti netačni ili neistiniti;
- c) ako u trenutku podnošenja Zahtjeva Operator ima dospjela dugovanja prema BH Telecomu za pružene usluge iz ove Ponude;
- d) ako je protiv Operatora pokrenut stečajni ili neki sličan postupak, odnosno ako postane nesposoban za plaćanje odnosno prezadužen, ili ako, prema razumnoj procjeni BH Telecoma, neće biti u mogućnosti ili nema namjeru podmirivati svoja dugovanja za pružene usluge;
- e) ako Operator na zahtjev BH Telecoma ne pruži BH Telecomu odgovarajući instrument osiguranja plaćanja u skladu sa Dijelom Osmim, Poglavljem II ove Ponude;
- f) ako postoji osnovana sumnja da Operator zloupotrebljava ili ima namjeru zloupotrebljavati neku od usluga koju pruža BH Telecom ili ako omogućava trećoj osobi zloupotrebu tih usluga.

Odjeljak F. Seoba priključka i promjena kapaciteta iznajmljene linije na zahtjev Operatora

Član 18.

Za vrijeme trajanja Ugovora, Operator ima pravo BH Telecomu podnijeti pismeni zahtjev za promjenu lokacije krajnje priključne tačke i/ili promjenu kapaciteta iznajmljenih linija. Pod promjenama kapaciteta iznajmljenih linija se podrazumijeva povećanje ili smanjenje brzine postojeće iznajmljene linije ili zahtjev za uslugu iznajmljene linije na novoj lokaciji.

Zahtjev za promjenu lokacije krajnje priključne tačke i/ili promjenu brzine postojeće iznajmljene linije se podnosi na propisanom obrascu iz Priloga 3, a zahtjev za uslugu iznajmljene linije na novoj lokaciji na obrascu iz Priloga 2 Ponude, putem pošte, ili lično na protokol BH Telecoma, na adresu iz člana 11. ove Ponude. Procedura realizacije zahtjeva iz prethodnog stava izvršiće se u skladu sa odjeljcima B i C ovog Poglavlja, s tim da Operator nema obavezu dostavljanja uz zahtjev dokumenata iz člana 12. stav 4. Ponude.

U slučaju da BH Telecom utvrdi da postoje tehničke mogućnosti za realizaciju zahtjeva Operatora za seobu ili promjenu kapaciteta iznajmljene linije, sve izmjene u pogledu korištenja iznajmljenih linija bit će ugovorene pismenim putem, u vidu aneksa Ugovora.

Troškove seobe priključka plaća Operator prema cjenovnicima iz Priloga 1.

U cilju omogućavanja seobe priključka, Operator je obavezan izvršiti sve radnje opisane u Dijelu četvrtom, Poglavlju IV, Odjeljku A Ponude za novu lokaciju priključka.

U slučaju povećanja kapaciteta postojeće iznajmljene linije Operatoru će se obračunati troškovi na ime pristupne takse koji predstavljaju razliku između iznosa pristupne takse za kapaciteta iznajmljene linije koja se zahtjeva i već plaćenog iznosa pristupne takse postojeće iznajmljene linije, prema cjenovnicima iz Priloga 1.

U slučaju smanjenja kapaciteta iznajmljene linije ugovorene na neodređeno vrijeme, Operatoru se naplaćaju troškovi u skladu sa Cjenovnikom iz Priloga 1. Smanjenje kapaciteta iznajmljene linije nije moguće ukoliko je ugovorena na određeno vrijeme uz korištenje popusta.

U slučaju realizacije usluge iznajmljene linije na novoj lokaciji, usluga se naplaćuje u skladu sa Cjenovnikom iz Priloga 1, kao da se zaključuje novi ugovor.

Odjeljak G. Odustajanje od Zahtjeva

Član 19.

Ukoliko Operator odustane od Zahtjeva u fazi ispitivanja tehničke mogućnosti, ili u toj fazi BH Telecom odustane zbog krivice Operatora, BH Telecom ima pravo da naplati 25% vrijednosti jednokratnih troškova uspostave iznajmljene linije, koja je predmetom Zahtjeva.

Ukoliko Operator odustane od Zahtjeva nakon potvrde postojanja tehničke mogućnosti i prihvatanja Zahtjeva od strane BH Telecoma, ili u toj fazi BH Telecom odustane zbog krivice Operatora, BH Telecom ima pravo da naplati 50% vrijednosti jednokratnih troškova uspostave iznajmljene linije, koja je predmetom Zahtjeva.

Ukoliko Operator odustane od Zahtjeva nakon obostranog potpisivanja Ugovora, a prije realizacije same usluge iz Zahtjeva, ili u toj fazi BH Telecom odustane zbog krivice Operatora, BH Telecom ima pravo da naplati 75% vrijednosti jednokratnih troškova uspostave iznajmljene linije, koja je predmetom Zahtjeva.

DIO TREĆI - TRAJANJE, USLOVI I NAČIN PRESTANKA UGOVORA

Poglavlje I. Trajanje Ugovora

Član 20.

Po prihvatanju prvog Zahtjeva Operatora od strane BH Telecoma, Strane će zaključiti Ugovor prema obrascu utvrđenom u Prilogu 5. ove Ponude.

Na temelju zaključenog Ugovora, svaka pojedinačna iznajmljena linija koja je predmet pojedinog Zahtjeva, ugovora se u sklopu odgovarajućeg Priloga Ugovora, koji čini njegov sastavni dio. U Prilogu je sadržana specifikacija predmetne iznajmljene linije, koja podrazumijeva krajnje priključne tačke linije, utvrđene visine naknade za korištenje iznajmljene linije i trajanje ugovora po pojedinoj liniji.

U pogledu korištenja popusta na cijene i posljedica prestanka korištenja pojedinih iznajmljenih linija ugovorenih na određeno vrijeme uz korištenje popusta, prava i obaveze iz zaključenog Ugovora tumačit će se i primjenjivati zasebno za svaku iznajmljenu liniju kao da su sklopljeni zasebni ugovori.

Član 21.

Ugovori koji se zaključuju na temelju ove Ponude zaključuju se na neodređeno vrijeme.

Korištenje pojedine iznajmljene linije može biti ugovoreno na neodređeno vrijeme ili na određeno vrijeme bez mogućnosti otkaza, uz korištenje odgovarajućih popusta, u skladu sa uslovima iz Priloga 1 ove Ponude.

Ugovori mogu prestati jednostranim raskidom ili otkazom, u skladu sa odredbama ovog Dijela.

Poglavlje II. Privremeni prekid pružanja Usluga

Član 22.

BH Telecom ima pravo privremeno prekinuti pružanje Usluga iz ove Ponude bez obaveze da Operatoru dostavi prethodnu obavijest, iz slijedećih razloga:

- a) Narušavanje sigurnosti rada mreže,
- b) Narušavanje očuvanja integriteta mreže;
- c) Ugrožavanje međuoperativnosti usluga, u opravdanim slučajevima;
- d) Ukoliko terminalna oprema Operatora uzrokuje ili postoji osnovana sumnja da može uzrokovati štetu na opremi, mreži ili drugim stvarima u vlasništvu BH Telecoma; ili uzrokuje ili može uzrokovati povredu ili ugroziti zdravlje ili život ljudi; uzrokuje ili može prouzrokovati smanjenje kvaliteta usluga koje pruža BH Telecom;
- e) Ako se Operator ili Korisnik ponašaju na način koji ometa BH Telecom u pružanju vlastitih usluga, odnosno koji ometa druge korisnike u korištenju usluga koje pruža BH Telecom, ili se ponašaju na drugi način koji je protivan zakonskim propisima;
- f) Ukoliko je to naloženo od strane Agencije, sudskog ili drugog ovlaštenog organa, ili je propisano zakonom.

Odmah po privremenom prekidu pružanja usluga iz razloga utvrđenih prethodnim stavom, BH Telecom će uputiti Operatoru obavijest koja će sadržavati razloge privremenog prekida.

Član 23.

BH Telecom ima pravo privremeno prekinuti pružanje Usluga iz ove Ponude, uz prethodno pismeno obavještenje Operatora, ako Operator prekrši Ponudu i zaključen Ugovor sa BH Telecomom u skladu sa Ponudom; ili poduzima bilo kakvo činjenje u korištenju Usluga, odnosno u realizaciji zaključenog Ugovora, koje nije u skladu sa svrhom ili ciljem radi čijeg ostvarenja je Ugovor zaključen; ili odbije da ispoštuje odredbe ove Ponude ili zaključenog Ugovora sa BH Telecomom na temelju ove Ponude, a naročito iz sljedećih razloga:

- a) Ukoliko je prekid pružanja Usluge neophodan radi vršenja popravki, održavanja ili poboljšanja bilo kojeg sistema ili telekomunikacionih uređaja BH Telecoma;
- b) U slučaju kršenja uslova i rokova plaćanja, u skladu sa Dijelom osmim, Poglavljem I Ponude;
- c) Ukoliko se ustanovi da terminalna oprema Operatora neispravna ili nije u skladu sa zakonskim propisima i/ili standardima, te uslovima utvrđenim Ponudom, odnosno ako terminalna oprema u vlasništvu Operatora nije kompatibilna sa mrežom BH Telecoma;
- d) Ukoliko Operator ne otkloni smetnje na svojoj terminalnoj opremi i/ili kućnoj instalaciji ili ne omogući BH Telecomu pristup terminalnoj opremi u vlasništvu BH Telecoma radi pregleda i otklanjanja kvara u roku od 15 dana od dana prijema pismenog zahtjeva BH Telecoma;
- e) U slučaju da Operator ne postupi po pismenom zahtjevu BH Telecoma i u utvrđenom roku ne obustavi ustanovljeno ometanje pružanja usluga BH Telecoma ili njegovih korisnika, kao i vršenje drugih ustanovljenih zloupotreba;
- f) Ukoliko Operator ne dostavi validan instrument osiguranja plaćanja u skladu sa Dijelom osmim, Poglavljem II Ponude;

Prije nastupanja privremenog prekida pružanja Usluga iz razloga navedenih u ovom članu, BH Telecom će obavijestiti Operatora pismenim aktom da će izvršiti privremeni prekid, uz navođenje razloga i ostavljanja roka od 15 dana od dana prijema pismenog akta, za dobrovoljno izvršenje njegovih obaveza. U slučaju da Operator u navedenom roku ne izvrši naznačene obaveze, BH Telecom će privremeno prekinuti pružanje svih Usluga koje su ugovorene sa Operatorom, a koje su predmet ove Ponude.

Član 24.

Privremeni prekid pružanja Usluga u skladu sa ovim Poglavljem utvrđuje se u trajanju od najviše 15 dana.

Ukoliko Operator u toku trajanja privremenog prekida pružanja usluga u skladu sa ovim Poglavljem, dostavi BH Telecomu valjan dokaz da je otklonio razloge zbog kojih je privremeni prekid nastupio, BH Telecom će bez odlaganja obustaviti privremeni prekid pružanja Usluga i omogućiti Operatoru njihovo ponovno korištenje.

Za vrijeme privremenog prekida, Operator je obavezan plaćati mjesečne naknade u skladu sa zaključenim Ugovorom, izuzev ukoliko je do privremenog isključenja došlo bez njegove krivice.

Član 25.

Privremeni prekid iz ovog Poglavlja, predstavlja u isto vrijeme opomenu Operatoru pred jednostrani raskid Ugovora.

Ukoliko Operator u toku trajanja privremenog prekida pružanja Usluga u smislu ovog poglavlja, ne otkloni razloge privremenog isključenja do koga je došlo krivicom Operatora, BH Telecom ima pravo trajno isključiti iznajmljenu liniju.

Trajno isključenje iznajmljene linije podrazumijeva demontažu priključka.

Ponovno uključenje demontiranog priključka, Operator može ostvariti na osnovu Zahtjeva u redovnoj proceduri utvrđenoj Ponudom, uz plaćanje pristupnih i drugih troškova.

Član 26.

Operator je obaviješten i saglasan da za vrijeme privremenog isključenja iznajmljene linije, usluge koje Operator pruža putem te linije neće biti dostupne njegovim Korisnicima.

Privremeni prekid pružanja Usluga, kao sankcija koju vrši BH Telecom, iz razloga u skladu sa ovim Poglavljem, ne može predstavljati štetnu radnju BH Telecoma, u smislu pozitivnih propisa, niti Operator iz ovog osnova može potraživati naknadu štete, koju eventualno trpi, niti biti oslobođen od naknade štete BH Telecomu, koja je uslijed toga nastala.

Poglavlje III. Uslovi i način prestanka Ugovora

Odjeljak A. Prestanak Ugovora jednostranim raskidom

Član 27.

Ukoliko do isteka roka privremenog prekida pružanja usluge, u smislu prethodnog poglavlja, Operator ne otkloni razloge privremenog prekida, BH Telecom ima pravo jednostrano raskinuti Ugovor, bez dostavljanja Operatoru posebne pismene opomene i ostavljanja otkaznog roka, a svoje dospjelo potraživanje, u skladu sa zaključenim Ugovorom, naplatiti korištenjem instrumenata osiguranja plaćanja, dostavljenih od strane Operatora, odnosno u vidu odštetnog zahtjeva sudskim putem

Član 28.

Osim razloga u skladu sa prethodnim članom, BH Telecom ima pravo jednostrano otkazati Ugovor, bez ostavljanja otkaznog roka, u slučaju sticanja slijedećih razloga:

- a) ukoliko je Operatoru istekla ili njegovom krivicom, odnosno na njegov zahtjev, oduzeta u cjelosti ili djelimično Dozvola za obavljanje djelatnosti operatora javnih elektronskih komunikacijskih mreža ili Dozvola za obavljanje djelatnosti davaoca pristupa Internetu, izdata od strane Agencije;
- b) utvrđena nedvosmislena povreda zakonskih odredbi o zaštiti podataka;
- c) utvrđena nedvosmislena povreda obaveze čuvanja poslovne tajne, odnosno nedvosmislena povreda Izjave o povjerljivosti date od strane Operatora;
- d) u slučaju stavljanja van snage Ponude ili zaključenog Ugovora na temelju Ponude, od strane Agencije;
- e) ukoliko Operator nije solventan, ukoliko je bankrotirao, ukoliko je došlo do imenovanja prinudne uprave, ukoliko je protiv Operatora poduzeto pravno sredstvo od strane bankarskih ili kreditnih institucija kao njenih povjerilaca, ili je Operator ili njegovo ovlašteno lice pravosnažnom presudom proglašen krivim za krivično djelo.

Član 29.

Operator ima pravo da jednostrano raskine Ugovor, ukoliko odbije da prihvati izmjene uslova i cijena Ponude, u skladu sa Dijelom Četrnaestim ove Ponude.

Član 30.

U slučaju da događaj više sile traje duže od tri mjeseca, a Strane ne postignu dogovor da li će Ugovor ostati na snazi, svaka Strana ima pravo bez ostavljanja otkaznog roka, pismenim putem jednostrano raskinuti Ugovor.

Član 31.

Raskid Ugovora u smislu ovog Odjeljka, vrši se putem jednostrane izjave volje, koja se drugoj ugovornoj strani dostavlja u pismenoj formi putem preporučene pošiljke i e-maila ili faksa (navedenih u ovoj Ponudi i zaključenom Ugovoru kao kontakt podaci ugovornih strana), uz navođenje razloga koji predstavljaju pravni osnov jednostranog raskida.

Član 32.

U slučajevima iz članova 27. i 28., BH Telecom ima pravo izvršiti prekid pružanja Usluge sa danom utvrđivanja razloga odnosno pravnog osnova za jednostrani raskid Ugovora, odnosno i prije nastupanja prestanka Ugovora, ukoliko procijeni da je to potrebno u cilju zaštite interesa BH Telecoma ili krajnjih korisnika.

Odjeljak B. Otkaz Ugovora od strane Operatora

Član 33.

Neovisno o prethodnom Odjeljku, Operator ima pravo jednostrano otkazati Ugovor zaključen na temelju ove Ponude, u cjelosti ili u njegovom dijelu, u smislu otkaza pojedine iznajmljene linije, uz otkazni rok od 30 dana.

Svaka promjena lokacije priključka ili brzine iznajmljene linije smatra se zahtjevom za otkazom postojeće i aktivacijom nove iznajmljene linije, što će biti naplaćeno u skladu sa Cjenovnikom iz Priloga 1 Ponude.

Otkaz Ugovora vrši se pismenim putem, podnošenjem zahtjeva na propisanom obrascu iz Priloga 2 Ponude, putem preporučene pošte s povratnicom, ili lično na protokol BH Telecoma, na adresu iz člana 11. ove Ponude.

Odjeljak C. Posljedice prestanka Ugovora

Član 34.

Po sticanju uslova za jednostrani raskid Ugovora, odnosno najkasnije do isteka otkaznog roka, BH Telecom će izvršiti deaktivaciju Usluga koje su predmet raskida/otkaza, te izvršiti obračun obaveza Operatora odmah ili nakon okončanja obračunskog perioda za konkretnu Uslugu, i dostaviti Operatoru račun ili predračun na plaćanje.

U slučaju da se na zahtjev ili krivicom Operatora otkaže pojedina iznajmljena linija koja je ugovorena na određeno vrijeme uz korištenje popusta, Operator je dužan vratiti BH Telecomu odobreni popust na način da će biti dužan platiti razliku između standardne cijene za Uslugu i cijene s odobrenim popustom, a koju je Operator plaćao do trenutka otkaza te iznajmljene linije.

U slučaju da na zahtjev Operatora dođe do promjene tipa, vrste i/ili brzine iznajmljene linije koja je zaključena na određeno vrijeme uz korištenje popusta, odredbe prethodnog stava neće se primjenjivati ukoliko ugovoreni period za novoiznajmljenu liniju nije manji od preostalog ugovornog perioda za postojeću iznajmljenu liniju i da takva promjena predstavlja ugovoranje iste ili veće količine kapaciteta (ista ili veća brzina i/ili promjena vrste linije sa lokalne na međumjesnu ili sa međumjesne linije niže zone na međumjesnu liniju više zone).

Član 35.

Operator će u roku od petnaest (15) dana od dana prestanka važenja Ugovora, obezbijediti pristup BH Telecomu za demontažu terminalne opreme, vratiti kapacitete i imovinu BH Telecoma, koja je korištena u skladu sa Ponudom i zaključenim Ugovorima, u stanju u kakvom je istu zaprimio uz toleranciju izmjena koje su posljedica redovne upotrebe u skladu sa ovom Ponudom .

U slučaju prestanka Ugovora, svaka Strana je dužna, o svom trošku, vratiti drugoj Strani, sve dokumente ili druge oblike pohranjenih podataka, koji predstavljaju ili sadrže povjerljive informacije ili druge elemente koji mogu omogućiti reprodukovanje povjerljivih podataka druge strane, ili, na osnovu pismenog ovlaštenja druge ugovorne strane, iste uništiti.

U slučaju prestanka važenja Ugovora u skladu sa ovom Ponudom, BH Telecom će vratiti Operatoru dostavljenu bankarsku garanciju, odnosno izvršiti povrat položenog depozita, pod uslovom da je Operator izmirio sve dospjele obaveze prema BH Telecomu.

Član 36.

Ponovno ugovoranje trajno prekinutih Usluga u smislu ovog Odjeljka, Operator može zahtijevati podnošenjem novog Zahtjeva, koji će BH Telecom ispitati u skladu sa redovnom procedurom ugovaranja utvrđenoj u Dijelu drugom Poglavlje VI ove Ponude, te će u slučaju zaključivanja novog Ugovora, Operator biti obavezan platiti sve troškove, kao da se Ugovor zaključuje po prvi put.

DIO ČETVRTI - TEHNIČKA REALIZACIJA USLUGA

Poglavlje I. Vrste Usluga

Član 37.

Ponuda tretira slijedeće tipove iznajmljenih linija:

- **Iznajmljena linija s kraja na kraj (WLL)**, koja obezbjeđuje Operatoru vezu garantovanog kapaciteta između dvije mrežne završne tačke, bilo između dvije lokacije korisnika ili između dvije lokacije Operatora;
- **Parcijalna iznajmljena linija (PPC)**, kojom se ostvaruje povezivanje Korisnika na mrežu Operatora, a koja obezbjeđuje vezu garantovanog kapaciteta između mrežne završne tačke na lokaciji Korisnika i tačke interkonekcije Operatora i BH Telecoma. Iznajmljivanje parcijalnih iznajmljenih linija po ovoj Ponudi pretpostavlja uspostavljanje interkonekcijskog linka između BH Telecoma i Operatora.

Poglavlje II. Šematski prikaz i opis realizacije Usluga

Odjeljak A. Opis i šematski prikaz realizacije iznajmljene linije s kraja na kraj

Član 38.

Iznajmljena linija s kraja na kraj se sastoji iz dva terminalna segmenta, realizovana putem pristupne mreže BH Telecoma između mrežnih završnih tačaka na lokacijama Operatora/Korisnika i prvih tačaka pristupa u mreži BH Telecoma, te jednog prenosnog segmenta linije između dvije tačke pristupa.

U zavisnosti od vrste iznajmljene linije, terminalni segment se realizuje u (S)HDSL ili Ethernet tehnologiji, dok se prenosni segment realizuje putem SDH sistema prenosa ili MPLS jezgra mreže BH Telecoma.

Za potrebe realizacije iznajmljenih linija s kraja na kraj, BH Telecom će instalirati terminalnu opremu na lokaciji Operatora ili Korisnika, na obje strane iznajmljene linije.

Tradicionalna digitalna linija s kraja na kraj se može realizovati kao $n \times 64$ kb/s, $n \times 2$ Mb/s, $n \times 34$ Mb/s, $n \times 155$ Mb/s ili $n \times 622$ Mb/s. Ethernet linija s kraja na kraj se može realizovati u kapacitetima definisanim Cjenovnikom iz Priloga 1, Poglavlje II.

Šematski prikaz usluge iznajmljene linije s kraja na kraj, sa granicom područja odgovornosti BH Telecoma je dat na Slici 1.

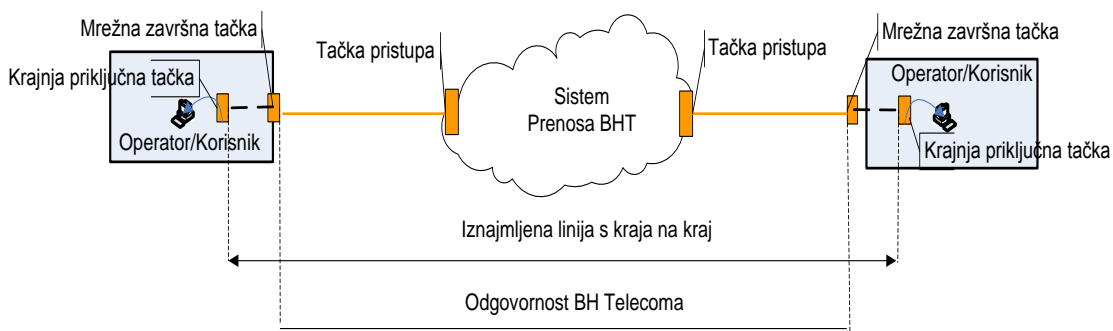

Sl.1. Šematski prikaz usluge iznajmljene linije s kraja na kraj

Odjeljak B. Opis i šematski prikaz realizacije parcijalne iznajmljene linije

Član 39.

Parcijalna iznajmljena linija se sastoji iz jednog terminalnog segmenta, realizovanog putem pristupne mreže BH Telecoma između mrežne završne tačke na lokaciji Korisnika i prve tačke pristupa u mreži BH Telecoma, te jednog prenosnog segmenta između navedene tačke pristupa i tačke pristupa za interkonekcijski link.

U zavisnosti od vrste parcijalne iznajmljene linije, terminalni segment se realizuje u (S)HDSL ili Ethernet tehnologiji, dok se prenosni segment realizuje u putem SDH sistema prenosa ili MPLS jezgra mreže BH Telecoma.

Parcijalna tradicionalna digitalna linija se može realizovati kao $n \times 64$ kb/s, $n \times 2$ Mb/s, $n \times 34$ Mb/s, $n \times 155$ Mb/s ili $n \times 622$ Mb/s. Parcijalna Ethernet linija se može realizovati u kapacitetima definisanim Cjenovnikom iz Priloga 1, Poglavlje II.

Za potrebe realizacije parcijalnih iznajmljenih linija, BH Telecom će instalirati terminalnu opremu na strani Korisnika.

Za realizaciju parcijalne iznajmljene linije, neophodno je postojanje interkonekcijskog linka između mreže Operatora i mreže BH Telecoma u skladu sa Odjeljkom C ovog Poglavlja. Šematski prikaz usluge parcijalne iznajmljene linije, zajedno sa interkonekcijskim linkom na primjeru interkonekcije realizovane u međutački je dat na Slici 2.

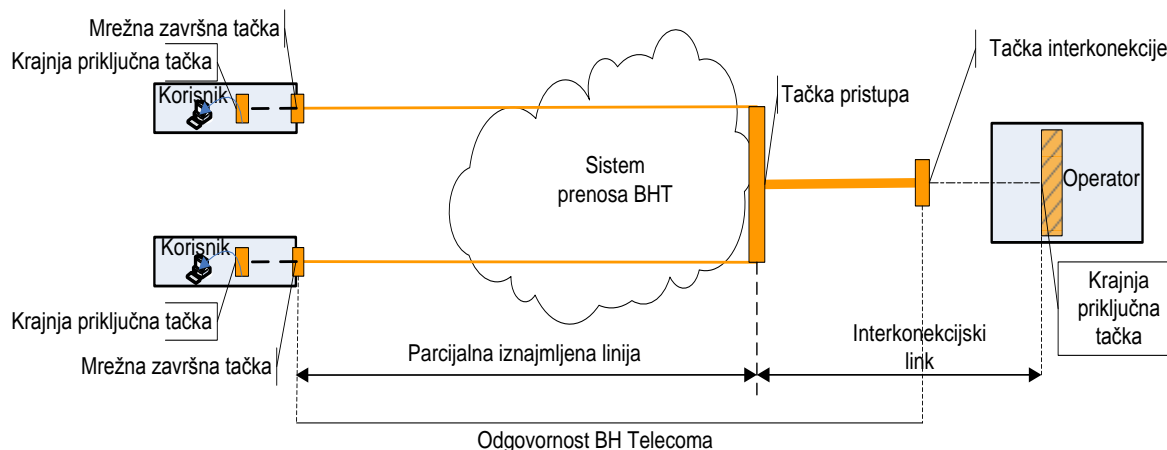

SI.2. Šematski prikaz usluge parcijalne iznajmljene linije

Kapacitet parcijalnih iznajmljenih linija je ograničen kapacitetom interkonekcijskog linka.

Odjeljak C. Opis i šematski prikaz realizacije interkonekcijskog linka

Član 40.

Interkonekcijski link se uspostavlja od tačke pristupa u mreži BH Telecoma do mrežne završne tačke na lokaciji Operatora i to na jedan od slijedeća dva načina:

- Interkonekcija na strani Operatora;
- Interkonekcija u međutački.

Interkonekcijski link će se realizovati putem optičkih kablova ili RR veza, kojim se povezuje interfejs na tački pristupa sa tačkom interkonekcije. BH Telecom će u tačkama pristupa i interkonekcije obezbijediti odgovarajući interfejs (Ethernet ili neki od SDH nivoa), u skladu sa ugovorenim kapacitetom interkonekcijskog linka i vrstom ugovorenih iznajmljenih linija. Kapacitet interkonekcijskog linka će definisati Operator.

Za potrebe tradicionalnih digitalnih linija interkonekcijski link se može realizovati kao 2 Mb/s, 155 Mb/s ili 622 Mb/s. Za potrebe Ethernet linija, interkonekcijski link se može realizovati kao 10/100 Mb/s, 1 Gb/s ili 10 Gb/s.

Oprema na lokaciji Operatora prikazana na Slici 2, koja se koristi za realizaciju interkonekcijskog linka može biti obezbijeđena od strane Operatora ili BH Telecoma, u zavisnosti od načina realizacije interkonekcije.

Interkonekcija na strani Operatora

Član 41.

U slučaju interkonekcije na strani Operatora, BH Telecom će obezbijediti interkonekcijski link sa odgovarajućom opremom na lokaciji Operatora, putem tehnologije koja odgovara vrsti iznajmljenih linija.

Za slučaju optičkog povezivanja, opremu u krajnjoj priključnoj tački na lokaciji Operatora će biti obezbijeđen od strane Operatora ili BH Telecoma, u skladu sa dogovorom. U slučaju interkonekcije putem RR veze, Operator je dužan na svojoj lokaciji obezbijediti odgovarajući prostor za smještaj antenske opreme i pripadajuće unutrašnje jedinice u vlasništvu BH Telecoma. Šematski prikaz interkonekcije na strani Operatora prikazan je na Slici 3, korištenjem bilo optičkog povezivanja ili RR veze.

U slučaju instalacije aktivne prenosne opreme BH Telecoma u objekat Operatora, za potrebe realizacije interkonekcijskog linka traženog kapaciteta, a s ciljem garantovanja kvalitete Usluga, BH Telecom je definisao uslove koje mora ispunjavati lokacija Operatora za uspostavljanje interkonekcije, kako slijedi:

- a) sistem napajanja: 48 V (ETS300 132-2) jednosmjerno
- b) sistem uzemljenja u skladu sa važećim propisima
- c) neprekidno napajanje električnom energijom sa dodatnom autonomijom od el. mreže
- d) antistatička podloga (po zahtjevu)
- e) primjereni radni uslovi (klimatizacija, osvjetljenje, vlažnost, ventilacija)
- f) bezbjednosno-sigurnosne mjere za opremu i infrastrukturu
- g) na zahtjev BH Telecoma, 24h pristup opremi na lokaciji Operatora od strane osoblja BH Telecoma
- h) odgovarajuću kućnu instalaciju od tačke interkonekcije do svoje opreme namijenjene za uspostavljanje interkonekcije
- i) odgovarajući antenski nosač za montažu RR/bežične opreme, ukoliko je tehničko rješenje dato korištenjem ovog tipa opreme
- j) saglasnost vlasnika objekta za montažu RR/bežične opreme na objekat (krov/fasadu/zid/antenski stub) ukoliko objekat nije u vlasništvu Operatora
- k) saglasnost vlasnika objekta za iskop i polaganje kablova do Operatora, ukoliko je tehničko rješenje dato korištenjem kablova, i trasa iskopa prolazi kroz posjed vlasnika objekta.

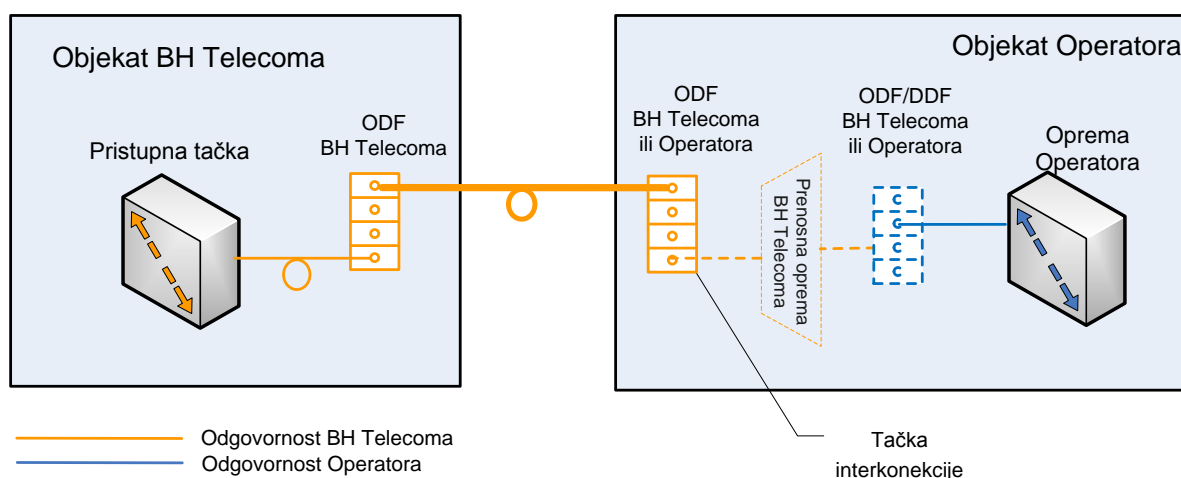

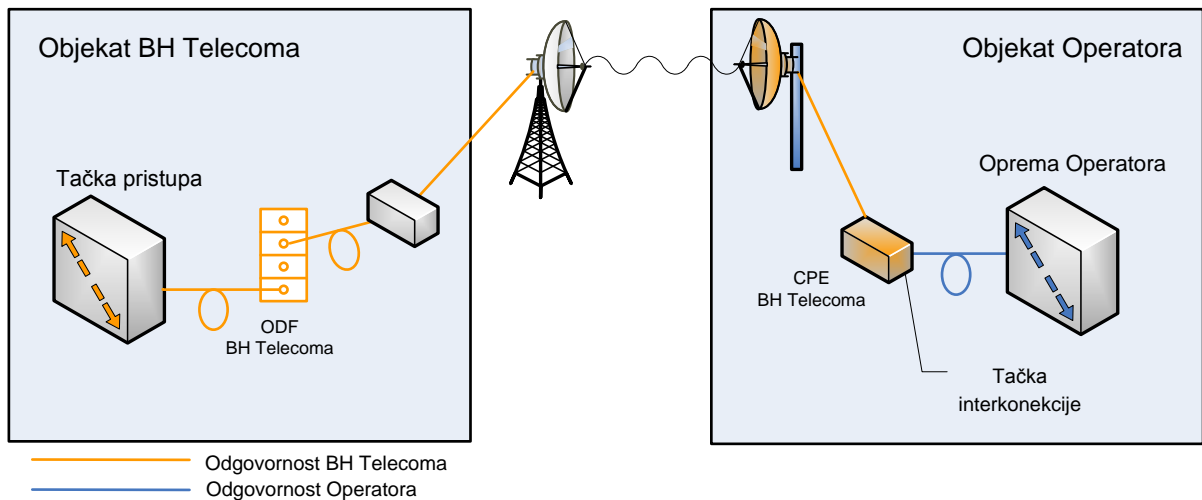

Slika 3: Šematski prikaz realizacije interkonekcije na strani Operatora putem optičkog povezivanja ili RR veze

Interkonekcija u međutački

Član 42.

U ovom slučaju, interkonekcija se realizuje u međutački između lokacije BH Telecoma i lokacije Operatora. Ovakav način interkonekcije se primjenjuje kada Operator ima izgrađen dio optičke mreže i fizički je moguće priključenje na optičku mrežu BH Telecoma u nekoj međutački. Svaka od strana obezbjeđuje i odgovora za svoj dio optičke mreže do tačke interkonekcije, koja predstavlja tačku fizičkog spoja optičkih kablova obje strane (ulični ODF ili šaht), kako prikazano na Slici 4. Prostor u kojem se vrši interkonekcija može biti u vlasništvu BH Telecoma ili Operatora, što će biti predmet međusobnog dogovora.

BH Telecom i Operator će usaglasiti međusobnu kompatibilnost korištenih optičkih kablova i interfejsa/konektora za povezivanje u tački interkonekcije, kao i način nadziranja i upravljanja prenosnim sistemom.

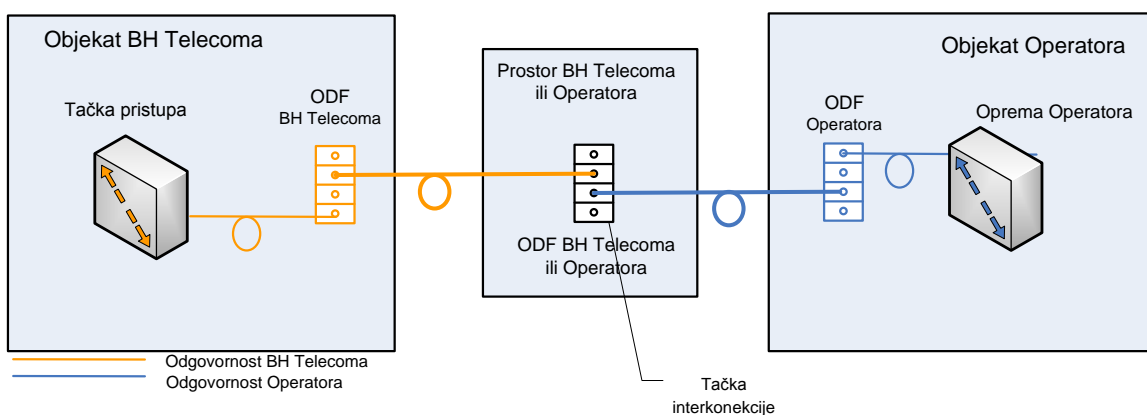

Slika 4: Šematski prikaz realizacije interkonekcije u međutački

Poglavlje III. Tehničke karakteristike iznajmljenih linija

Odjeljak A. Tradicionalne digitalne linije – SDH, (S)HDSL

Član 43.

Tabela 1: Tehničke karakteristike interfejsa na tački pristupa i terminalnoj opremi

Vrsta iznajmljene linije	Referentni standard interfejsa
do 1 Mb/s	ITU-T Rec. G703 (75 or 120 ohms) BNC or RJ45
2 Mb/s – E1 (struktuiran)	ITU-T Rec. G703 (75 or 120 ohms) BNC or RJ45
2 Mb/s – E1 (nestruktuiran)	ITU-T Rec. G704 (75 or 120ohms) BNC or RJ45
34 Mb/s – E3	ITU-T Rec. G703 (75 or 120ohms) BNC or RJ45
155 Mb/s - STM-1	ITU-T Rec. G703 (75 or 120ohms) BNC or RJ45 ITU-T Rec. G957
622 Mb/s - STM-4	ITU-T Rec. G703 (75 or 120ohms) BNC or RJ45 ITU-T Rec. G957

Tabela 2: Tehničke karakteristike tradicionalnih digitalnih linija

Vrsta iznajmljene linije	Referentni standard
do 1 Mb/s	ETSI EN 300 288 ETSI EN 300 289
2 Mb/s (struktuiran)	ETSI EN 300 418 ETSI EN 300 419
2 Mb/s (nestruktuiran)	ETSI EN 300 418 ETSI EN 300 247
34 Mb/s	ETSI EN 300 686 ETSI EN 300 687
155 Mb/s	ETSI EN 301 164 ETSI EN 301 165
622 Mb/s	ETSI EN 301 164 ETSI EN 301 165

Odjeljak B. Ethernet linije

Član 44.

Tabela 3: Tehničke karakteristike Ethernet linija

Vrsta iznajmljene linije	Referentni standard
Ethernet – sve brzine	IEEE 802.3i; 802.3u; 802.3ab; 802.3z; 802.3-2008

Tabela 4: Tehničke karakteristike interfejsa na tački pristupa i terminalnoj opremi

Referentni standard interfejsa/konektora	Pristupni medij	Vrsta iznajmljene linije
10/100Base-T - konektor RJ45	Bakar, Optika	0.5/1/2/4/6/8/10/15/20/30/40/50/60/70/80/90/100 Mb/s
1000Base-T - konektor RJ45	Bakar, Optika, RR	0.5/1/2/4/6/8/10/15/20/30/40/50/60/70/80/90/100 /200/300/400/500/600/700/800/900/1000 Mb/s
1000Base-SX / 1000Base-LX / 1000Base-ZX - konektor LC, SC	Optika, RR	0.5/1/2/4/6/8/10/15/20/30/40/50/60/70/80/90/100 /200/300/400/500/600/700/800/900/1000 Mb/s
10000Base-SR / 10000Base-LR / 10000Base-ER - konektor LC, SC	Optika	2/2,5/3/5/6/10 Gb/s

Optički tip interfejsa zavisi od udaljenosti i stoga se koriste sljedeći 1GBase i 10GBase moduli:

- SX do 500m (MultiMode optical fiber)
- LX do 10 km (SingleMode optical fiber)
- ZX do 70km (SingleMode optical fiber)
- SR do 500m (MultiMode optical fiber)
- LR do 10 km (SingleMode optical fiber)
- ER do 40km (SingleMode optical fiber).

Poglavlje IV. Uslovi i postupak realizacije Usluga

Odjeljak A. Tehnički preduslovi

Član 45.

Osnovni tehnički uslovi za priključenje iznajmljenih linija u smislu ove Ponude su sljedeći:

- postojanje slobodnih kapaciteta u pristupnoj i prenosnoj mreži BH Telecoma;
- instalirana raspoloživa infrastruktura između lokacije za koju se traži povezivanje i BH Telecoma;
- obezbjeđenje od strane Operatora sljedećih uslova na lokaciji Operatora/Korisnika za priključenje, rad i održavanje iznajmljenih linija:
 - prostor za priključenje i instalaciju telekomunikacijskih uređaja i, po potrebi, obezbijediti saglasnost vlasnika prostora;
 - električne mrežne priključke od 220 V za napajanje terminalne opreme;
 - po potrebi, izjednačavanje potencijala uključujući uzemljenje u skladu sa važećim propisima;

- odgovarajuću kućnu instalaciju od terminalne opreme (krajnje priključne tačke) u prostorijama Operatora/Korisnika do mrežne završne tačke, atestiranu i u skladu s važećim propisima.

Član 46.

Operator u potpunosti odgovara za korištenje prostora za priključenje i instalaciju iznajmljenih linija, koji nije u vlasništvu, odnosno u najmu od BH Telecoma.

Operator će o svom trošku omogućiti BH Telecomu pristup objektu na lokaciji Operatora/Korisnika u mjeri u kojoj je to potrebno za provođenje radova ispitivanja, instaliranja i održavanja iznajmljene linije.

Za terminalnu opremu koju BH Telecom instalira u svrhu realizacije Usluga, Operator je dužan osigurati primjerene radne uslove. Radna temperatura treba biti u rasponu od 10 do 45°C pri relativnoj vlažnosti od 10%, odnosno u rasponu od –5 do 30°C pri relativnoj vlažnosti od 95% (u skladu sa ETSI preporukom ETSI ETS 300019-1/2/3 class 3.2).

Odjeljak B. Postupak testiranja opreme i priključenje Usluge

Član 47.

Po ispunjenju uslova za realizaciju ugovorene Usluge iz Odjeljka A ovog Poglavlja, BH Telecom će, u rokovima utvrđenim u Članu 16. Ponude, izvršiti priključenje iznajmljene linije na lokacijama priključenja navedenim u Zahtjevu. U tu svrhu, BH Telecom će na oba kraja iznajmljene linije instalirati odgovarajuću opremu za priključenje iznajmljene linije, na koju se spaja terminalna oprema u vlasništvu Operatora.

Oprema BH Telecoma koja se koristi za realizaciju Usluge, bilo oprema u mrežnoj završnoj tački, tački interkonekcije ili terminalna oprema, u skladu je sa ITU i ETSI standardima.

Usmjeravanje iznajmljenih linija unutar mreže BH Telecoma realizuje se prema pravilima realizacije, koja vrijede u BH Telecomu u vrijeme prihvatanja Zahtjeva Operatora.

Prije puštanja u rad iznajmljene linije, izvršiće se testiranja iznajmljene linije duž cijelog prenosnog puta, koje izvodi BH Telecom, i testiranja s kraja na kraj, koje izvodi Operator. Testiranja se izvode u skladu sa ITU preporukama G.821 i G.826 za tradicionalne digitalne linije, odnosno sa RFC 2544 za Ethernet linije, kao i standardizovanim testovima i rezultatima.

Testiranja s kraja na kraj se mogu izvršiti tek nakon kompletiranih testova prenosa od strane BH Telecoma.

Svaka strana je dužna da putem e-maila, na kontakte utvrđene u ovoj Ponudi i zaključenom Ugovoru, potvrdi uspješno sprovedeno testiranje.

Poglavlje V. Izmjena tehničkih parametara

Član 48.

BH Telecom zadržava pravo na izmjene tehničkih parametara usluge iznajmljenih linija uzrokovane tehničkim razvojem, rekonfiguracijom ili razvojem mreže BH Telecoma, međunarodnim standardima i preporukama i/ili važećim propisima u BiH.

O planiranim izmjenama u mreži BH Telecoma koje mogu imati uticaja na funkcionisanje Usluga koje su predmet zaključenog Ugovora, BH Telecom je dužan obavijestiti Operatora u

najmanje 30 dana prije započinjanja aktivnosti. BH Telecom će obavijestiti Operatora o planiranim izmjenama u mreži, pisanim aktom, u kome će navesti tehničke podatke i planirani datum realizacije izmjena.

Određba iz prethodnog stava se ne primjenjuje u slučaju postizanja prethodnog dogovora između BH Telecoma i Operatora, o izmjenama manjeg obima, ukoliko se aktivnosti moraju izvršiti radi saniranja oštećenja prouzrokovanih djelovanjem više sile ili ukoliko se aktivnosti provode po odluci nadležnog organa.

U slučaju da Operator najavljene izmjene ne ospori pisanim putem u roku od 7 dana od dana dostavljanja pismene obavijesti BH Telecoma, smatraće se da je prihvatio uslove iz obavijesti za obavljanje izmjena. U slučaju da ISP u navedenom roku od 7 dana pismenim putem odbije predloženi termin kada su najavljeni radovi na izmjeni mreže, BH Telecom zadržava pravo da prekine pružanje Usluga Operatoru i provede planirane aktivnosti, počev od dana isteka roka od 30 dana od dana prijema pisanog akta kojim BH Telecom najavljuje izmjene u mreži, izuzev ako nadležno regulatorno tijelo u tom roku ne odluči drugačije.

Član 49.

Operatoru je izričito zabranjeno mijenjati postavljenje parametre na mrežnoj završnoj ili krajnjoj priključnoj tački iznajmljenih linija bez prethodne saglasnosti BH Telecoma.

Svaka ugovorna strana snosi vlastite troškove koji bi mogli proizaći provođenjem izmjena u skladu s ovim članom.

DIO PETI - KVALITET USLUGA

Član 50.

Vodeći računa o zahtjevima funkcionalne cjelovitosti i sigurnosti upotrebe mreže BH Telecoma, osiguranju kvaliteta usluge iznajmljenih linija prema standardima BH Telecoma i primjenjivim propisima, uspostavu, održavanje i sve izmjene iznajmljenih telekomunikacijskih kapaciteta mogu obavljati isključivo osobe ovlaštene od strane BH Telecoma.

BH Telecom garantuje da će sav rad koji će osobe ovlaštene od strane BH Telecoma obavljati u skladu sa prethodnim stavom ovog člana, biti obavljen na siguran, temeljit i pouzdan način uvažavajući pravila struke i standarde koji važe u telekomunikacijskoj industriji, te poštujući primjenjive pravne propise.

BH Telecom osigurava tehničke karakteristike ugovorenih iznajmljenih linija u skladu s odgovarajućim preporukama ITU-T, odnosno ETSI standardom.

Član 51.

BH Telecom garantuje da će Usluge ugovorene u skladu sa ovom Ponudom biti obezbijeđene Operatoru sedam dana u sedmici, 24 sata dnevno, sa odgovarajućim nivoom kvaliteta koji je isti općem kvalitetu usluge koji BH Telecom nudi svojim krajnjim korisnicima ili koristi za vlastite potrebe.

Brzine prenosa utvrđene u Dijelu Osam Ponude i kvalitet Usluge definisan ovim Dijelom, BH Telecom garantuje do mrežne završne tačke.

BH Telecom ne snosi odgovornost za nezadovoljavajući kvalitet usluge iznajmljenih linija ako Operator, nakon prihvatanja Zahtjeva od strane BH Telecoma, ne osigura uslove na lokacijama priključenja, u skladu sa obavezama iz Poglavlja IV, Odjeljka A, ovog Dijela, odnosno ukoliko je terminalna oprema koja nije u vlasništvu BH Telecoma i kućna instalacija neispravna, odnosno neodgovarajuća.

DIO ŠESTI - USLOVI EKSPLOATACIJE I ODRŽAVANJE USLUGA

Poglavlje I. Uslovi održavanja i rada Usluge

Član 52.

Svaka strana je odgovorna za rad, upravljanje i održavanje svoje mreže. Strane će međusobno saradivati i preduzimati sve opravdane i neophodne radnje, u cilju održavanja pravilnog rada opreme i mreža, koje se koriste za realizaciju ugovorenih Usluga, u skladu sa ITU i ETSI preporukama.

Strane su dužne poduzeti korake u svojim operativnim procedurama kako bi osigurale da mreža:

- ne ugrožava sigurnost i zdravlje zaposlenika ili krajnjih korisnika druge strane ili trećih strana,
- ne ošteti, ne ometa i ne uzrokuje pad kvalitete u radu sistema druge strane ili u mreži treće strane.

BH Telecom ne odgovara za bilo koju štetu nastalu zbog nepravilnog funkcioniranja mreže Operatora i/ili pripadajuće opreme Operatora.

Član 53.

BH Telecom ima pravo i obavezu vršiti tehnički nadzor načina upotrebe iznajmljenih linija, uz prethodno pismeno obavještanje Operatora.

Tehničko održavanje iznajmljenih linija i postavljene (terminalne) opreme, kao i eventualne izmjene njihovih postavki (zamjena neispravnih dijelova ili kompletna zamjena opreme u slučaju kvara) obavlja isključivo ovlašteno tehničko osoblje BH Telecoma. BH Telecom obezbjeđuje održavanje i kvalitet iznajmljenih linija u skladu sa pozitivnim propisima. Održavanje je uključeno u cijenu Usluge.

U tehničko održavanje nisu uključeni rad i rezervni dijelovi koje će BH Telecom posebno obračunati ako uslovi za rad (terminalne) opreme BH Telecoma ne odgovaraju propisanim od strane proizvođača (uslovi iz Poglavlja IV, Odjeljka A ovog Dijela), odnosno ako je do kvara došlo zbog neovlaštenog rukovanja postavljenom (terminalnom) opremom od strane Operatora.

Održavanje internih instalacija na lokacijama Operatora i Korisnika nije u obavezi BH Telecoma.

Član 54.

Operator se obavezuje da neće otvarati, oštećivati niti na bilo koji način mijenjati terminalnu opremu postavljenu od strane BH Telecoma, te da navedenu opremu neće premjestiti s lokacije priključenja za koju je namijenjena. Po raskidu Ugovora iz bilo kojeg razloga, Operator je dužan, u roku od 15 dana od dana prestanka važenja Ugovora, BH Telecomu vratiti

postavljenu terminalnu opremu u ispravnom stanju, odnosno u stanju u kakvom je istu zaprimio uz toleranciju izmjena koje su posljedica redovne upotrebe u skladu sa ovom Ponudom. U suprotnom, Operator će biti dužan nadoknaditi svu štetu koja bi uslijed toga mogla nastati BH Telecomu.

Operator odgovara za svu štetu nastalu zbog nepravilnog, odnosno neovlaštenog korištenja ili zloupotrebe terminalne opreme koja nastane uslijed njegove namjere ili krajnje nepažnje. Operator se obavezuje odmah izvijestiti BH Telecom o svakom nedostatku, oštećenju, gubitku ili krađi terminalne opreme.

Operator je dužan svoje Korisnike pravodobno obavijestiti o mogućim smetnjama vezanim uz pružanje ugovorenih Usluga, koje mogu uticati na pružanje određenih usluga.

Poglavlje II. Prekidi u mreži

Odjeljak A. Definicija prekida u mreži

Član 55.

Prekid u mreži se definiše kao vrijeme u kojem Operatoru nije bila dostupna usluga iznajmljenih linija usljed smetnji i/ili prekida na iznajmljenim linijama iz razloga za koje odgovara BH Telecom.

Pod prekidom u mreži u kontekstu prethodnog stava, kada usluga nije raspoloživa, smatra se vremenski period mjeren od trenutka prijema pismenog obavještenja o prekidu od strane Operatora, u skladu sa procedurom iz Poglavlja III ovog Dijela, do momenta otklanjanja smetnje koji je usaglašen sa Operatorom, u okviru kojeg Operator nije mogao koristiti Uslugu.

U slučaju prekida u mreži, nastalih usljed smetnji i/ili prekida u mrežnim kapacitetima i tehničkim mogućnostima na strani BH Telecoma, Operator ima pravo na umanjenje mjesečne naknade, kako je definisano u Poglavlju IV ovog Dijela Ponude.

U svrhu ostvarivanja prava na umanjenje mjesečne naknade uslijed gore navedenog prekida u mreži, Operator je dužan BH Telecomu podnijeti zahtjev za umanjenje mjesečne naknade u pisanom obliku, na kontakte iz člana 11. Ponude.

Član 56.

U svrhu izbjegavanja nedoumica, sljedeći slučajevi neće se smatrati prekidima u mreži u smislu odredbi iz prethodnog člana:

- Planirani godišnji prekidi u svrhu redovnog održavanja mreže,
- Najavljeni vanredni prekidi u svrhu održavanja mreže,
- Prekidi nastali zbog produženja radova usljed otklanjanja smetnji uzrokovanih namjerom ili krajnjom nepažnjom Operatora
- Prekidi koji nisu mogli biti otklonjeni zbog nemogućnosti ulaska radnika BH Telecoma u prostorije u vlasništvu Operatora ili Korisnika (od ukupnog vremena trajanja prekida oduzima se vrijeme u kojem je bilo nemoguće pristupiti u navedene prostorije),
- Prekidi zbog nestanka električne energije ukoliko su uređaji za napajanje u vlasništvu Operatora ili treće strane,
- Prekidi u mreži nastali zbog kvara i/ili smetnje na uređajima na lokaciji i u vlasništvu Operatora (terminalnaoprema, kućne mrežne instalacije, klima uređaji, itd.),

- Prekidi zbog neadekvatnih tehničkih uslova na lokaciji Operatora (nepostojanje klima uređaja i sl.)
- Prekidi nastali zbog djelovanja više sile (požar, potres, poplava, udar groma, ratna djelovanja) ili zlonamjernog djelovanja treće strane (vandalizam i sl.)
- Prekidi nastali zbog djelovanja treće strane, te svi drugi prekidi koji se pismeno najave 24 sata unaprijed.

Operator nema pravo ostvarivanja umanjenja mjesečne naknade uslijed gore navedenih prekida u mreži.

Odjeljak B. Postupak u slučaju planiranog prekida u pružanju Usluga

Član 57.

BH Telecom ima pravo povremeno vršiti planirane radove koji mogu uticati na pružanje ugovorenih Usluga. U slučaju planiranog prekida, BH Telecom će o predloženom vremenu i datumu, trajanju i opisu tih radova obavijestiti Operatora, putem e-maila ili faxesa, na kontakte utvrđene u zaključenom Ugovoru.

BH Telecom će obavijestiti Operatora unaprijed u slijedećim rokovima:

- a) najmanje 7 dana prije planiranog datuma početka radova, u slučaju planiranih radova zbog obnove mreže. Kraći rok može biti prihvaćen uz saglasnost obje ugovorne strane;
- b) u roku od 24 sata, za hitne radove na održavanju potrebne u slučajevima greške, mogućeg pada sistema i bezbjednosnih situacija.

Ako predloženo vrijeme i datum od strane BH Telecoma nisu prihvatljivi, Operator će predložiti novi termin. Ukoliko strane ne mogu postići dogovor u razumno vrijeme, BH Telecom će odrediti vrijeme i datum prema svojim potrebama, ali će učiniti sve napore da vrijeme i datum budu što više u skladu sa potrebama Operatora.

Član 58.

BH Telecom će planirati i izvoditi radove na način i u vrijeme s minimalnim uticajem na Usluge Operatora. Radove na redovnom održavanju mreže BH Telecom će realizovati tokom noćnih sati, između 00.00 i 06.00.

Vrijeme u kojem Usluge nisu bile dostupne Operatoru zbog planiranih radova zakazanih u rokovima utvrđenih u prethodnom članu, neće se tretirati prekid u mreži u svrhu ostvarivanja prava Operatora na umanjenje naknade prema definisanom u Poglavlju IV ovog Dijela Ponude.

Poglavlje III. Postupak prijave, utvrđivanja i otklanjanja smetnji u pružanju Usluge

Odjeljak A. Prijava smetnje

Član 59.

U slučaju smetnji u korištenju ugovorene Usluge iznajmljene linije, Operator je obavezan obavijestiti BH Telecom u što kraćem roku putem kontakata iz članova 10. i 11. Ponude. Prijava smetnji se podnosi pismenim putem na obrascu definisanom u Prilogu 4. Ponude. U

slučaju prijave smetnje telefonom ili faxom, Operator je dužan potvrditi prijavu smetnje i pismenim putem korištenjem navedenog obrasca.

BH Telecom zaprima prijave smetnji od 0:00 do 24:00 sata svaki dan.

Odjeljak B. Utvrđivanje i otklanjanje smetnji

Član 60.

Po prijemu prijave smetnje, BH Telecom će odmah pristupiti dijagnosticanju i otklanjanju smetnje, u skladu sa svojim internim procedurama.

Operator je obavezan omogućiti BH Telecomu nesmetan pristup do mrežne završne tačke, odnosno krajnje priključne tačke, za potrebe otklanjanja smetnje i održavanja. BH Telecom je ovlašten ući u prostorije Operatora isključivo u prisustvu uposlenika Operatora.

Vrijeme u kojem ovlaštenim licima BH Telecoma nije bio omogućen pristup na lokaciju krajnje priključne tačke iznajmljenog linije, neće biti uračunato u vrijeme trajanja smetnje u smislu drugog stava člana 55., odnosno u vrijeme potrebno za otklanjanje smetnje.

Član 61.

BH Telecom će u normalnim uslovima otkloniti tehničku smetnju u radu iznajmljenih linija do završne tačke mreže u roku 24 sata od trenutka prijave ukoliko priroda tehničke smetnje to dozvoljava.

BH Telecom će poduzeti sve mjere da u okviru svojih tehnološki mogućnosti osigura integritet i kontinuitet mreže BH Telecoma i da otkloni smetnje u radu iznajmljenih linija u najkraćem mogućem roku od momenta prijave smetnje i ukoliko postoje tehničke mogućnosti, omogućiti uspostavljanje konekcije preko rezervnih linija.

Član 62.

U svrhu otklanjanja smetnji, BH Telecom ima pravo provesti pregled ispravnosti terminalne opreme u vlasništvu Operatora i pripadajuće instalacije za koju postoji opravdana sumnja da uzrokuje smetnje. U tom slučaju, Operator će omogućiti BH Telecomu nesmetan pristup njegovoj terminalnoj opremi i kućnoj instalaciji, u mjeri u kojoj je to potrebno za obavljanje spomenutog pregleda, odnosno za otklon smetnji.

Ukoliko BH Telecom na osnovu sprovedenog pregleda utvrdi kvar na terminalnoj opremi u vlasništvu Operatora, koji bi mogao prouzrokovati smetnje u funkcionisanju mreže BH Telecoma ili umanjeње kvaliteta Usluge, Operator je obavezan otkloniti kvar u skladu sa preporukom BH Telecoma, i to najkasnije u roku od 8 dana nakon prijema upozorenja BH Telecoma, pismenim putem ili putem e-maila. BH Telecom je ovlašten privremeno prekinuti pružanje Usluge, u skladu sa članom 22. Ponude, do trenutka uspješnog otklanjanja kvara na opremi Operatora.

Član 63.

Operator će biti odgovoran za tačnost informacija o prijavljenim smetnjama i kvarovima. U protivnom, ukoliko se ustanovi da su navedene informacije bile netačne, kao i za slučajeve kada se utvrdi da je prijavljena smetnja uzrokovana kvarom na opremi ili dijelu mreže koji nije u nadležnosti BH Telecoma, Operator je dužan platiti odgovarajuću naknadu za neosnovan zahtjev za popravak kvara, koju će BH Telecom obračunati Operatoru, u skladu sa cjenovnikom iz Priloga 1 Ponude.

BH Telecom nije odgovaran za smetnje, kvarove i greške nastale na internim instalacijama na lokacijama Operatora i Korisnika.

Poglavlje IV. Umanjenje mjesečne naknade za korištenje Usluge

Član 64.

U slučajevima prekida u mreži iz stava 1. člana 55. Ponude, iz razloga za koje odgovara BH Telecom, a koje je trajalo najmanje 3 sata u kontinuitetu, Operator ostvaruje pravo na umanjenje mjesečne naknade za korištenje Usluge, u skladu sa ovim članom.

Operator ima pravo na umanjenje mjesečne naknade u obračunskom periodu u kome se prekid desio. Operator ovo pravo ostvaruje putem podnošenja Prigovora na ispostavljeni račun u roku od 15 dana od dana izdavanja računa.

Umanjenje mjesečne naknade se vrši tako što se dnevni iznos naknade za korištenje pružene Usluge iznajmljene linije (mjesečna naknada za jedan mjesec podijeljena sa 30) djeli sa 24 i tako dobijeni iznos za 1 sat pomnoži sa brojem sati trajanja prekida u mreži/kvara, izuzimajući prva tri sata od prijave smetnje.

Nalog za umanjenje mjesečne naknade kao i dužinu kontinuiranog prekida ovjerava nadležna tehnička služba BH Telecoma, što predstavlja osnovicu za umanjenje računa.

Umanjenje mjesečne naknade bit će izvršeno putem knjižne obavijesti.

DIO SEDMI - PLANIRANJE I NARUČIVANJE USLUGA

Poglavlje I. Postupak planiranja

Član 65.

S ciljem smanjenja rokova priključenja iznajmljenih linija, u slučaju kada ne postoje tehničke mogućnosti, uvodi se postupak planiranja.

U slučaju potrebe, na zahtjev BH Telecoma, Operator će biti dužan prilikom sklapanja Ugovora u skladu sa ovom Ponudom dostaviti BH Telecomu šestomjesečni plan iznajmljenih linija po pojedinom tipu, lokaciji i brzini iznajmljene linije. Po isteku navedenog perioda Operator će biti dužan, na zahtjev BH Telecoma, svakih šest mjeseci dostavljati planove iznajmljenih linija za period slijedećeg polugodišta, a najkasnije mjesec dana prije isteka tekućeg perioda

Ukoliko BH Telecom procijeni da u cjelosti ili djelomično neće biti u mogućnosti da realizuje tražene kapacitete, o tome će obavijestiti Operatora. Operator će biti dužan da koriguje plan iznajmljenih linija u skladu sa tehničkim mogućnostima BH Telecoma.

Poglavlje II. Naručivanje Usluga

Član 66.

U toku trajanja Ugovora, Operator je dužan dostavljati Zahtjeve za Usluge iznajmljenih linija, prema proceduri podnošenja Zahtjeva iz Dijela drugog, Poglavlje VI, Odjeljak A, koji će biti u skladu sa dostavljenim planovima iznajmljenih linija.

Po prijemu Zahtjeva BH Telecom će provjeriti da li je Zahtjev u skladu sa odobrenim planom kapaciteta i u slučaju da utvrdi da je Zahtjev zasnovan na planu kapaciteta, Strane će zaključiti odgovarajući aneks Ugovora, u skladu sa procedurom sklapanja Ugovora iz Dijela drugog, Poglavlje VI, na onovu čega će BH Telecom pristupiti realizaciji zahtijevanih Usluga.

Poglavlje III. Dimenzioniranje interkonekcijskog linka

Član 67.

Operator je odgovoran za dimenzioniranje interkonekcijskog linka potrebnog za realizaciju Usluga parcijalnih iznajmljenih linija, koji obezbjeđuje BH Telecom samostalno ili u saradnji sa Operatorom. Ukoliko je za realizaciju Usluga planiranih od strane Operatora, neophodno proširenje kapaciteta interkonekcijskog linka, Operator je dužan naručiti od BH Telecoma proširenje linka, kao i novi interfejs na pristupnoj tački (ukoliko je to potrebno).

DIO OSMI - CIJENE, OBRAČUN, NAPLATA I OSTALE FINANSIJSKE OBAVEZE VEZANE UZ PRUŽANJE USLUGA IZNAJMLJENIH LINIJA

Poglavlje I. Cijene Usluga, obračun i fakturisanje

Odjeljak A. Cijene Usluga i popusti

Član 68.

Cijene usluga iznajmljenih linija koje se pružaju u skladu sa ovom Ponudom date su u Prilogu 1. (Cjenovnik) ove Ponude.

Cijena usluge iznajmljene linije sastoji se od:

- Pristupne takse (jednokratno) za priključenje iznajmljene linije;
- Mjesečne naknade za zakup iznajmljene linije.

Cijena pristupne takse je jednokratna naknada koja se obračunava za priključenje pojedine priključne tačke iznajmljene linije, koja zavisi od tehnologije iznajmljene linije (tradicionalne digitalne ili Ethernet), vrste linije (s kraja na kraj ili parcijalna) i brzine prenosa.

Cijena mjesečnog zakupa iznajmljenih linija je mjesečna pretplata za upotrebu iznajmljene linije koja zavisi od tehnologije iznajmljene linije (tradicionalne digitalne ili Ethernet), vrste linije (s kraja na kraj ili parcijalna), brzine prenosa, lokacije priključne tačke (metro, urban ili rural) i udaljenosti priključnih tačaka (lokalni i međumjesni M1, M2 i M3).

Član 69.

U zavisnosti od perioda na koji je ugovorena pojedina iznajmljena linija i broja istovrsnih iznajmljenih linija, na cijene BH Telecoma za usluge iznajmljenih linija primjenjuju se popusti dati u cjenovnicima iz Priloga 1 ove Ponude.

Odobreni popusti primjenjuju se isključivo na cijenu mjesečne naknade za zakup iznajmljene linije.

Kada se dogodi da se, zbog povećanja ili smanjenja ukupnog broja iznajmljenih linija, promijeni popust na količinu taj novi popust će se primijeniti u računu za sljedeći obračunski period.

Član 70.

Zavisno od mogućnosti ispunjenja odgovarajućih tehničkih uslova iz člana 46. ove Ponude, BH Telecom će pružiti sljedeće dodatne usluge uz dodatnu naplatu, a na zahtjev Operatora:

- preseljenje priključne tačke iznajmljene linije;
- prelazak s tehnologije na tehnologiju;
- povećanje/smanjenje brzine priključene iznajmljene linije;
- promjena podataka za zahtjev Operatora;
- ponovno uključenje (nakon privremenog isključenja);
- Popravak kvara na lokaciji Operatora, u slučaju kada je kvar nastao zbog greške Operatora.

U svrhu otklanjanja nedoumica, promjena tipa, vrste i/ili brzine već iznajmljene linije podrazumijeva raskid postojećeg i sklapanje novog Ugovora, te će se u tom smislu Zahtjev Operatora za promjenu tipa, vrste i/ili brzine već iznajmljene linije smatrati novim Zahtjevom shodno Dijelu drugom, Poglavlje VI ove Ponude.

Član 71.

Ukoliko BH Telecom napravi dodatne troškove izvan onih navedenih u Prilogu 1, a u vezi ugovorenih Usluga, koje je BH Telecom realizovao po zahtjevu Operatora, ili ukoliko BH Telecom želi dopuniti ili izmjeniti postojeće cijene, BH Telecom može u bilo koje vrijeme zatražiti saglasnost Agencije za pokriće tako nastalih troškova ili izmjena.

Odjeljak B. Obračun i uslovi plaćanja

Član 72.

Cijene za usluge iznajmljene linije koje su ponuđene Operatoru u skladu sa ovom Ponudom su definisane u Prilogu 1 Ponude i iskazane su u konvertibilnim markama (KM) bez obračunatog poreza na dodanu vrijednost.

Porez na dodanu vrijednost će biti dodat, gdje je to primjenjivo, na sve ili neki dio cijena u ovoj Ponudi.

Član 74.

Naknada za pružene Usluge u skladu sa ovom Ponudom naplaćuje se u skladu sa Cjenovnikom iz Priloga 1 Ponude, po isteku tekućeg mjeseca za usluge pružene u tom mjesecu.

Obračun naknada za ugovorene Usluge počinje od dana aktivacije usluge, odnosno priključenja iznajmljene linije.

Svaki obračunski period pokriva jedan kalendarski mjesec, a prvi obračunski period pokriva vrijeme od datuma priključenja iznajmljene linije do kraja kalendarskog mjeseca u kojem je iznajmljena linija priključena.

Jednokratna naknada za priključenje usluge iznajmljene linije će se u pravilu obračunati Operatoru u sklopu prvog mjesečnog računa ispostavljenog nakon priključenja iznajmljene linije.

U kalendarskom mjesecu u kojem je priključena pojedina iznajmljena linija, Operator plaća mjesečnu naknadu srazmjerno broju dana od dana priključenja do isteka mjeseca u kojem je priključena iznajmljena linija. Isti princip obračuna mjesečne naknade primijenit će se u kalendarskom mjesecu u kojem je došlo do isključenja iznajmljene linije.

Odjeljak C. Fakturisanje i procedura realizacije plaćanja

Član 74.

Računi će biti dostavljeni najkasnije u roku od 10 dana od dana nastanka dužničko povjerilačkog odnosa i biće dostavljeni poštom/faksom sa datumom izdavanja.

Dužničko – povjerilački odnos (DPO) između BH Telecoma i Operatora, u vezi sa pruženom/korištenom Uslugom, nastaje posljednjeg dana obračunskog perioda (posljednjeg dana u mjesecu).

Izuzetno od prethodnog stava, u slučaju privremenog prekida pružanja Usluga u skladu sa Dijelom trećim, Poglavlje II, DPO nastaje posljednjeg dana pružanja Usluge.

Rok za plaćanje računa za izvršene usluge je 25 dana od dana nastanka dužničko povjerilačkog odnosa.

Član 75.

Svi računi su plativi u konvertibilnim markama.

Operator će plaćati sve obaveze proistekle iz potpisanog Ugovora uvećane za iznos PDV-a, ili druge takse i carine primjenjene na cijene BH Telecoma, u skladu sa pozitivnim zakonskim propisima.

Obaveza plaćanja Usluga u skladu sa zaključenim Ugovorom, smatra se ispunjenom samo u slučaju urednog plaćanja cjelokupnog iznosa naznačenog na računu.

Sva plaćanja moraju biti:

- a) Plativa blagajničkim nalogom, ili elektronskim transferom direktno na navedeni/e račun(e) strane, koja prima plaćanje;
- b) Plaćanje mora biti bez protupotraživanja, oslobođeno i čisto od bilo kakvih zadržavanja ili odbijanja;
- c) Praćena informacijama, koje su razumno zahtijevane od strane, koja prima plaćanje i koje su neophodne u svrhu tačnog lociranja primljenog plaćanja.

Član 76.

BH Telecom ima pravo Operatoru obračunati zatezne kamate na sve račune koji nisu plaćeni u rokovima definisanim ovim Odjeljkom po zakonom utvrđenoj stopi zatezne kamate za neizmirena dugovanja.

Odjeljak D. Podnošenje prigovora na račun

Član 77.

Operator ima pravo podnošenja prigovora na ispostavljeni račun za pružene Usluge u skladu sa zaključenim Ugovorom. Operator podnosi prigovor BH Telecomu u pismenoj formi, u roku od 25 dana od dana nastanka dužničko povjerilačkog odnosa.

Prigovor se podnosi putem kontakt adrese BH Telecoma navedene u članu 11. Ponude.

Podnošenje prigovora na ispostavljeni račun ne oslobađa Operatora obaveze plaćanja računa do datuma dospelja, u skladu sa Odjeljkom C ovog Poglavlja.

Postupak rješavanja prigovora je u načelu hitan.

Strane će uložiti objektivne napore u dobroj namjeri kako bi riješili sporove po pitanju računa. Rješavanje eventualnog spora po ovom pitanju obavljat će se u skladu sa Dijelom trinaestim ove Ponude.

Ukoliko prigovor bude usvojen od strane BH Telecoma, korekcija računa bit će izvršena putem knjižne obavijesti.

Poglavlje II. Instrumenti osiguranja plaćanja

Član 78.

U svrhu osiguranja plaćanja, za iznos mjesečnog računa od preko 20.000 KM, Operator će na zahtjev BH Telecoma biti dužan položiti u korist BH Telecoma jedan od slijedećih instrumenata osiguranja plaćanja po svom izboru:

- a) depozit kod banke na transakcijski račun BH Telecoma;
- b) bezuslovnu bankarsku garanciju sa minimalnim rokom trajanja od godinu dana sa klauzulom „na prvi poziv“ i „bez prigovora“ (tipski obrazac bezuslovne bankarske garancije se nalazi u Prilogu 7 Ponude).

Član 79.

Iznos na koji će glasiti odabrani instrument osiguranja plaćanja utvrdit će se u vrijednosti od tri (3) puta prosječnog iznosa mjesečnog računa ispostavljenog za sve Usluge u jednom mjesecu, u skladu sa Ugovorom, za period od posljednja tri mjeseca ili tri (3) puta eventualnog iznosa mjesečne fakture izračunatog na osnovu usaglašenog plana kapaciteta između Strana, za početni period od prva tri mjeseca po aktivaciji ugovorenih Usluga.

Član 80.

U slučaju izmjena, Obaveza Operatora je da u roku od 15 dana, od dana prijema zahtjeva BH Telecoma za dostavu revidiranog instrumenta osiguranja plaćanja na faks Operatora, utvrđen Ugovorom, dostavi revidiran depozit/bankarsku garanciju na novi iznos.

U slučaju kada nema izmjena iznosa instrumenta osiguranja plaćanja, Operator je dužan dostaviti novi instrument osiguranja plaćanja BH Telecomu najkasnije 5 dana prije isteka roka važećeg instrumenta osiguranja plaćanja.

Član 81.

U toku trajanja Ugovora, u zavisnosti od trenutnog iznosa računa za ugovorene Usluge ili ukoliko Operator bude na vrijeme podmirivao svoje finansijske obaveze prema BH Telecomu, iznosi depozita/bankarske garancije mogu biti revidirani u bilo koje vrijeme, na iznos koji bude zahtijevao BH Telecom.

Ukoliko Operator uredno izvršava svoje finansijske obaveze prema BH Telecomu u periodu od jedne godine od dana sklapanja ovog Ugovora, nakon isteka te godine obaveza dostave instrumenata osiguranja plaćanja prestaje, o čemu će BH Telecom obavijestiti Operatora 90 dana prije isteka važenja prethodno dostavljene bankarske garancije.

Član 82.

BH Telecom nije dužan pružati Operatoru ugovorene Usluge iz Ponude, za vrijeme dok Operator nema obezbijeđen valjan instrument osiguranja plaćanja obaveza prema BH Telecomu proizašlih iz tog osnova, u skladu sa Ponudom.

BH Telecom ima pravo da zadrži sve iznose deponovane od strane Operatora u korist BH Telecoma tako dugo dok bilo koja Usluga (usprkos privremenog isključenja) biva nadalje stavljena na raspolaganje Operatoru.

BH Telecom nema obavezu prihvatiti, bilo koji iznos deponovan kao sredstvo osiguranja, umjesto plaćanja ispostavljenog računa u svrhu izmirenja dugova po osnovu Ugovora.

Član 83.

Operator je obavezan obezbjediti instrument osiguranja plaćanja u korist BH Telecoma, koji neće biti oslobođen u periodu do tri (3) mjeseca od:

- a) raskida Ugovora i
- b) plaćanja svih preostalih iznosa u skladu sa Ugovorom.

Obezbjeđenje instrumenata za osiguranje plaćanja ne oslobađa Operatora od njegovih obaveza plaćanja iznosa koji su nastali i koji su plativi, niti će ustanoviti pravo postavljanja zahtjeva BH Telecomu u smislu odricanja od prava BH Telecoma da privremeno obustavi, isključi Usluge ili raskine Ugovor zbog neplaćnog bilo kojeg iznosa koji je plativ.

U slučaju da Operator ne podmiri svoja dospjela dugovanja za pružene usluge iz osnova Ugovora, BH Telecom ima pravo da iznos duga naplati putem dostavljenog instrumenta osiguranja plaćanja.

DIO DEVETI - ODGOVORNOST I NAKNADA ŠTETE

Poglavlje I. Naknade u slučaju neizvršavanja ili kašnjenja u izvršavanju obaveza određenih Ugovorom

Član 84.

BH Telecom će nastojati osigurati sve usluge iz ove Ponude u rokovima koji su određeni u Ponudi.

U slučaju da BH Telecom bez opravdanih razloga prekorači utvrđene rokove realizacije Zahtjeva iz člana 16. Ponude, Operator ima pravo zahtijevati isplatu naknade po osnovu kašnjenja u realizaciji Zahtjeva, zavisno od dužine prekoračenja roka realizacije Zahtjeva, u sljedećim procentima:

- prekoračenje do 15 dana – u visini od 0,3% mjesečne naknade za zahtijevanu uslugu po danu kašnjenja;
- prekoračenje od 16 do 30 dana – u visini od 0,5% mjesečne naknade za zahtijevanu uslugu po danu kašnjenja;
- prekoračenje preko 30 dana – u visini od 0,7% mjesečne naknade za zahtijevanu uslugu po danu kašnjenja.

U slučaju trajanja kašnjenja u realizaciji Zahtjeva dužem od 45 dana BH Telecom se obavezuje isplatiti naknadu po osnovu kašnjenja u realizaciji Zahtjeva za period od maksimalno 45 dana kašnjenja, odnosno za period kašnjenja preko 45 dana BH Telecom nije dužan isplatiti naknadu po osnovu kašnjenja u realizaciji Zahtjeva.

Član 85.

Operator će pripremiti i dostaviti BH Telecomu pisani izvještaj koji prikazuje sva kašnjenja od strane BH Telecoma u smislu ovog člana, u roku od 8 dana po isteku kalendarskog mjeseca. BH Telecom će se izjasniti o izvještaju u roku od narednih 15 dana. Ukoliko su mjere parametara i proračuni ugovornih kazni nesporni, BH Telecom će pismenim putem potvrditi obavezu plaćanja navedenih naknada.

Po prijemu pismene potvrde BH Telecoma, Operator će BH Telecomu dostaviti račun na adresu navedenu u članu 11. ove Ponude. BH Telecom se obavezuje izvršiti uplatu navedenog računa u roku naznačenom na računu, koji ne može biti nepovoljniji od rokova plaćanja koji vrijede za Operatora na osnovu Dijela osmog ove Ponude.

Poglavlje II. Granice odgovornosti ugovornih strana

Član 86.

Svaka od Strana samostalno odgovara za ispunjavanje propisanih zakonskih uslova za obavljanje svoje djelatnosti, za vrstu i sadržaj Usluga, kao i za zaključivanje i realizaciju ugovora sa krajnjim korisnicima svojih usluga.

Svaka Strana odgovaraće i biće dužna nadoknaditi stvarnu (običnu) štetu koja može nastati drugoj Strani kao posljedica neispunjenja njenih obaveza odnosno kašnjenja u ispunjenju obaveza preuzetih na osnovu ove Ponude.

Član 87.

Odgovornost Strana za prouzrokovanu stvarnu (običnu) štetu, podliježe pozitivnim zakonskim odredbama koje regulišu ovu oblast.

Niti jedna Strana u okvirima savjesnog postupanja nije odgovorna za indirektnu štetu (izmaklu dobit) bilo koje vrste, osim stvarne (obične) štete.

Granica područja odgovornosti između mreža BH Telecoma i Operatora definisana je u Dijelu četvrtom, Poglavlje II.

Član 88.

Prilikom pružanja Usluga na osnovu ove Ponude, BH Telecom je odgovoran za dio svoje TK mreže u području svoje odgovornosti. U slučaju da BH Telecom posumnja da se usluge iz ove Ponude ne koriste za namjene, koje su navedene u Zahtjevu Operatora, BH Telecom ima pravo da izvrši kontrolu instalirane opreme Operatora na bilo kojoj lokaciji.

BH Telecom će preduzeti sve radnje u svrhu zaštite integriteta vlastite mreže.

Član 89.

BH Telecom je obavezan dostavljati informacije o svim izmjenama u svojoj mreži, ukoliko te izmjene utiču ili mogu uticati na planiranje, realizaciju ili korištenje Usluga koje je ugovorio ili ugovara sa Operatorom.

BH Telecom nema obavezu niti odgovornost za brigu o krajnjim korisnicima Operatora.

Operator je odgovoran za tačnost podataka navedenih u zahtjevima koje podnosi BH Telecomu.

Poglavlje III. Odgovornost i naknada štete prema trećim licima

Član 90.

Svaka Strana biće odgovorna za štetu koja je nastala njenim krajnjim korisnicima uslijed pružanja odnosno izostanka pružanja Usluga na osnovu zaključenog Ugovora, odnosno ove Ponude.

Poglavlje IV. Odgovornost u slučaju više sile

Član 91.

Nijedna strana neće biti odgovorna za neizvršavanje obaveza iz zaključenih Ugovora u skladu sa ovom Ponudom, u slučaju kada je neizvršavanje obaveza uzrokovano višom silom. Višom silom u smislu ovog Poglavlja smatra se događaj koji je van kontrole njime pogođene Strane i nezavisan od njene volje, a koji pogođena Strana nije mogla predvidjeti ili izbjeći poduzimanjem odgovarajuće radnje, a koji direktno utiče na izvršenje obaveza jedne Strane preuzetih u skladu sa ovom Ponudom i zaključenim Ugovorom.

Događaji više sile uključuju, ali nisu ograničeni na: zemljotrese, poplave, epidemije, rat, pobunu ili ratno stanje, štrajkove, bojkote i druge oblike prestanka rada, državni embargo, restrikcije i slično.

Član 92.

U slučaju nastupa događaja više sile, pogođena Strana će uložiti maksimalni napor da bi ispunila svoje obaveze prema zaključenom Ugovoru u skladu sa Ponudom.

Ukoliko bilo koja od strana nije u stanju da realizuje dio obaveza iz zaključenih Ugovora iz razloga djelovanja više sile, pogođena Strana će i dalje ostati u obavezi izvršenja preostalih obaveza, koje nisu pod uticajem djelovanja više sile.

Strana koja je pogođena nastupom događaja više sile mora bez odlaganja, a najkasnije u roku od 24 sata, pismenim putem obavijestiti drugu Stranu i navesti koje od svojih ugovornih obaveza nije u stanju izvršiti zbog događaja više sile, te će navesti procjenu roka tokom kojega

smatra da neće biti u mogućnosti izvršavati navedene obaveze. Nakon nastupa događaja više sile, Strane će u dobroj vjeri, dogovoriti uslove daljeg izvršavanja Ugovora.

Ukoliko je neka od ugovornih strana u cijelosti ili djelomično spriječena u izvršenju obaveza koje se tiču pružanja usluga drugoj strani, druga strana će biti oslobođena izvršenja obaveza plaćanja do istog obima korištenja takvih usluga ili kapaciteta.

Član 93.

Svaka Strana je obavezna bez odlaganja obavijestiti drugu Stranu o prestanku djelovanja više sile i o početku normalnog funkcionisanja veza. Ukoliko neka od Strana namjerno ili iz krajnje nepažnje propusti da o tome obavijesti drugu Stranu, te korištenje Usluga na osnovu ove Ponude i dalje biva prekinuto zbog razloga više sile, druga Strana ima pravo na naknadu štete u skladu sa Poglavljem I ovog Dijela.

U slučaju da događaj više sile traje duže od tri mjeseca, Strane će se dogovoriti o tome hoće li zaključeni Ugovor ostati na snazi. Ako Strane ne postignu takav dogovor, svaka Strana ima pravo jednostrano raskinuti Ugovor pismenim putem s trenutnim učinkom u skladu sa odredbama Dijela trećeg, Poglavlje III, Odjeljak A ove Ponude.

DIO DESETI - POVJERLJIVOST INFORMACIJA

Član 94.

Sva dokumentacija, informacije i podaci koje BH Telecom i Operator uzajamno razmjenjuju ili saznaju u međusobnoj komunikaciji povodom realizacije zahtjeva za Usluge ili zaključenog Ugovora, bilo da se tiču ugovornih strana ili Korisnika, biće tretirani kao povjerljivi i ne mogu se saopštavati ili učiniti dostupnim trećim licima, izuzev ukoliko je između Strana dogovoreno drugačije u pisanom obliku.

Bez obzira na odredbe Ponude i Ugovora, Strane neće na bilo koji način otkriti javnosti ili trećem licu sadržaj Ponude i Ugovora ili njegovih dijelova, za koje je Agencija utvrdila zabranu objavljivanja.

Strana kojoj su dostavljene povjerljive informacije, neće koristiti niti kopirati povjerljive informacije, osim isključivo u svrhu realizacije Ugovora.

Član 95.

Strane, njihovi zaposlenici i podizvođači su dužni čuvati poslovne tajne obje Strane u skladu sa propisima o građanskoj i krivičnoj odgovornosti, na što će Strane posebno upozoriti svoje zaposlenike i podizvođače. Iz tih razloga prilikom podnošenja Zahtjeva za uslugom iznajmljenih linija, Operator se obavezuje dostaviti BH Telecomu potpisanu i ovjerenu Izjavu o povjerljivosti na obrascu iz Priloga 6 ove Ponude.

Ukoliko se povjerljive informacije moraju saopštiti trećim licima, u funkciji realizacije zaključenih Ugovora između strana u vezi sa ovom Ponudom, dostupnost je ograničena samo u tu svrhu.

Član 96.

Nijedna Strana nije odgovorna za objavljivanje povjerljivih informacija iz slijedećih razloga:

- Ukoliko je objavljivanje naloženo od strane Agencije, sudskog ili drugog ovlaštenog organa, ili je propisano zakonom;
- Ukoliko je objavljivanje izvršeno od Agencije;
- Ukoliko je objavljivanje izvršeno radi obavještanja nadležnog organa Agencije, u cilju rješavanja nastalog spora;
- Ukoliko je objavljivanje izvršeno u skladu sa zaključenim Ugovorom na temelju ove Ponude.

Član 97.

Svi dokumenti, informacije i podaci koje Strane razmjenjuju ili saznaju u toku zaključivanja Ugovora, kao i za vrijeme trajanja ugovornog odnosa smatraju se tajnim i 3 godine nakon prestanka ugovornog odnosa.

U slučaju prestanka ugovornog odnosa, svaka Strana je dužna, o svom trošku, vratiti drugoj Strani, sve dokumente ili druge oblike pohranjenih podataka, koji predstavljaju ili sadrže povjerljive informacije ili druge elemente koji mogu omogućiti reprodukciju povjerljivih podataka druge Strane, ili, na osnovu pismenog ovlaštenja druge ugovorne strane, iste uništiti.

DIO JEDANAESTI - ZAŠTITA PODATAKA I ZAKONITO PRESRETANJE

Član 98.

Strane su samostalno odgovorne za sve obaveze koje za njih proizilaze iz Zakona o zaštiti ličnih podataka („Službeni glasnik BiH“ broj 49/06) i ostalih relevantnih propisa o zaštiti ličnih podataka, te u svrhu ispunjavanja svojih obaveza u vezi sa zaštitom ličnih podataka, obavezne su svaka za sebe poduzimati sve potrebne tehničke, organizacijske, sigurnosne i kadrovske mjere.

Strane u potpunosti same snose odgovornost u pogledu ispunjavanja obaveza, koje za njih proizilaze iz Zakona o komunikacijama („Službeni glasnik BiH“ broj 31/03, 75/06, 32/10 i 98/12), Odluke o posebnim obavezama pravnih i fizičkih lica koja pružaju telekomunikacijske usluge, administriraju telekomunikacijske mreže i vrše telekomunikacijske djelatnosti, u pogledu obezbjeđenja i održavanja kapaciteta koji će omogućiti ovlaštenim agencijama da vrše zakonito presretanje telekomunikacija, kao i kapaciteta za čuvanje i obezbjeđivanje telekomunikacijskih podataka („Službeni glasnik BiH“ broj 104/06, broj 58/07), kao i svih ostalih pozitivnih propisa, koji regulišu zakonito presretanje komunikacija.

DIO DVANAESTI - ZAŠTITA INTELEKTUALNOG VLASNIŠTVA

Član 99.

Svi zaštitni znakovi, pronalasci, patenti, dizajn, ime ili naziv kompanije i sva druga prava intelektualne svojine i autorska prava, pripadaju strani koja ima konstituisana prava na toj stvari i nijedna odredba ove Ponude ili zaključenog ugovora između strana na temelju Ponude, ne može konstituisati bilo koje pravo za drugu stranu ili treće lice u vezi s tim.

Ugovorne strane ne mogu koristiti bilo koji znak ili servisnu marku druge strane u bilo kojem dokumentu ili mediju, bez pismene saglasnosti druge strane.

DIO TRINAESTI - RJEŠAVANJE SPOROVA

Član 100.

Svaki spor o pravima i obavezama u vezi sa pružanjem odnosno korištenjem Usluga iz ove Ponude, odnosno zaključenog Ugovora na osnovu ove Ponude, Strane će nastojati riješiti mirnim putem. Pokušaj mirnog rješavanja spora smatrat će se neuspjelim čim jedna ugovorna strana o tome pismenim putem obavijesti drugu Stranu.

Svi sporovi koji proizilaze iz Ponude ili u vezi sa pružanjem odnosno korištenjem Usluga iz Ugovora zaključenog na osnovu Ponude, a koji su u nadležnosti Agencije, rješavat će se pred Agencijom, u skladu sa primjenjivim propisima.

Sve ostale sporove koji proizilaze iz ili u vezi sa Ponudom ili Ugovorom zaključenom na osnovu Ponude, uključujući bilo koja pitanja u vezi njihovog postojanja ili važenja, a koja nisu u nadležnosti Agencije, bit će riješeni pred stvarno nadležnim sudom u Sarajevu.

DIO ČETRINAESTI - IZMJENE I DOPUNE PONUDE

Član 101.

Ova Ponuda čini sastavni i neodvojivi dio svih Ugovora, koji se zaključuju u njenoj realizaciji.

BH Telecom zadržava pravo da izmijeni cijene i/ili uslove pružanja usluga iz ove Ponude u bilo koje vrijeme, u skladu sa vežećim propisima, uz prethodnu saglasnost Agencije.

Navedene izmjene stupaju na snagu u roku od 30 dana od dana javnog objavljivanja.

Izmjene i dopune Ponude, nakon pribavljanja saglasnosti Agencije i javnog objavljivanja, u propisanoj proceduri, odnosno nakon stupanja izmjena i dopuna na pravnu snagu, automatski će se primjenjivati u realizaciji svih zaključenih Ugovora. Ukoliko je izvršenom izmjenom i dopunom Ponude došlo do nesaglasnosti između odredaba Ponude i odredaba zaključenog Ugovora, izvršiće se usklađivanje odredaba zaključenog Ugovora sa odredbama ponude koje su izmijenjene, zaključivanjem Aneksa Ugovoru u pisanoj formi.

Ukoliko Agencija, iz bilo kojeg razloga donese odluku kojom se nalaže izmjena cijena ili uslova utvrđenih u ovoj Ponudi, ugovori iz prethodnog stava ili bilo koji dio navedenih ugovora biće izmijenjen i dopunjen u rokovima i pod uslovima navedenim u odluci Agencije.

DIO PETNAESTI - PRILOZI PONUDE

Član 102.

Sastavni dio Ponude su slijedeći Prilozi:

- Prilog 1 – Cijene usluga veleprodaje iznajmljenih linija
- Prilog 2 – obrazac Zahtjeva za uslugu iznajmljene linije
- Prilog 3 – obrazac Zahtjeva za seobu/promjenu brzine iznajmljene linije
- Prilog 4 – obrazac Prijave smetnje / Izvještaja o otklonjenom prekidu
- Prilog 5 – obrazac Ugovora o zakupu iznajmljene linije
- Prilog 6 – obrazac Izjave o povjerljivosti
- Prilog 7 – obrazac Bankarske garancije

DIO ŠESNAESTI - PRELAZNE I ZAVRŠNE ODREDBE

Poglavlje I. Vrijeme stupanja na snagu, važenje i primjena Ponude

Član 103.

Ova Ponuda stupa na snagu tridesetog dana od dana javnog objavljivanja, a nakon pribavljanja saglasnosti od strane Agencije, od kada počinje njena primjena za sve nove zahtjeve Operatora za usluge koje se po ovoj Ponudi pružaju.

Ponuda će biti javno objavljena u sredstvima javnog informisanja i na službenoj stranici BH Telecoma u roku od 7 dana od dobijanja saglasnosti od strane Agencije.

Stupanjem na snagu ove Ponude stavlja se van snage Referentna ponuda za veleprodaju iznajmljenih linija BH Telecoma d.d. Sarajevo broj: 00.1-4.1-18686/14-1 od 12.08.2014. godine.

Poglavlje II. Način usklađivanja postojećih Ugovora

Član 104.

Ponudom se mijenjaju uslovi korištenja usluga iznajmljenih linija za sve Operatore, koji imaju već zaključene Ugovore o zakupu iznajmljene linije sa BH Telecomom, što podrazumijeva pravo i obavezu ovih Operatora da u skladu sa prelaznim i završnim odredbama ove Ponude, razmotre nove uslove i zaključe nove ugovore u skladu sa ovom Ponudom.

BH Telecom će pozvati Operatore iz stava 1. ovog člana da razmotre nove uslove za pružanje Usluge i da se u roku od 30 dana od stupanja na snagu Ponude izjasne da li žele zaključiti novi Ugovor pod uslovima u skladu sa ovom Ponudom ili raskinuti važeći Ugovor sa BH Telecomom. Ukoliko se Operator izjasni da želi zaključiti novi Ugovor, BH Telecom i Operator će u roku od 30 dana, od dana dostavljanja obavijesti Operatora o tome, zaključiti novi Ugovor, u skladu sa ovom Ponudom.

Po proteku 60 dana od dana stupanja na snagu ove Ponude (prelazni period) prestaje automatski da važi ranije zaključen Ugovor između Operatora i BH Telecoma.

Broj: 00.1-2.1-23524/15-1

Dioničko društvo BH Telecom Sarajevo

Datum: 27.10.2015. godine

Generalni direktor
Mirsad Zaimović, dipl. ecc.

PRILOZI:

PRILOG 1

CIJENE USLUGA VELEPRODAJE IZNAJMLJENIH LINIJA

Poglavlje I. Tradicionalne digitalne linije – SDH, (S)HDSL

Odjeljak A. Pravila naplate

Član 1.

Cijena usluge iznajmljene linije realizovane putem SDH, (S)HDSL tehnologije sastoji se od:

- Pristupne takse (jednokratno) za priključenje iznajmljene linije;
- Mjesečne naknade za zakup iznajmljene linije.

Cijena Usluge utvrđuje se na osnovu vrste iznajmljene linije, brzine prenosa, udaljenosti priključnih tačaka, trajanja zakupa, korištenja popusta i zakupa terminalne opreme:

- vrsta linije:
 - PPC – linija s jednom priključnom tačkom
 - WLL – linija s dvije priključne tačke
- brzina linije:
 - 64 kbit/s
 - 128 kbit/s
 - 256 kbit/s
 - 512 kbit/s
 - 1 Mbit/s
 - 2 Mbit/s
 - 34 Mbit/s
 - 155 Mbit/s
 - 622 Mbit/s
- udaljenost priključnih tačaka:
 - Lokalna linija – iznajmljena linija između dvije priključne tačke u sklopu istog naseljenog mjesta;
 - Linija u međumjesnoj zoni M1 – iznajmljena linija između dvije priključne tačke u sklopu iste mrežne grupe;
 - Linija u međumjesnoj zoni M2 – iznajmljena linija između dvije priključne tačke u sklopu različitih mrežnih grupa, zračne udaljenosti do 150 km;
 - Linija u međumjesnoj zoni M3 – iznajmljena linija između dvije priključne tačke u sklopu različitih mrežnih grupa, zračne udaljenosti preko 150 km
- popusti:
 - na trajanje zakupa;
 - na broj istovrsnih iznajmljenih linija.

Odjeljak B. Cjenovnik usluga tradicionalnih digitalnih linija

Član 2.

Usluge tradicionalnih digitalnih linija iz ove Ponude pružaju se prema cijenama iz Cjenovnika kako slijedi:

1. Iznajmljena linija s kraja na kraj					
1.1.	Pristupna taksa, jednokratno po priključnoj tački	Cijena (KM)			
1.1.1.	64 kb/s	360,00			
1.1.2.	128 kb/s	450,00			
1.1.3.	256 kb/s	540,00			
1.1.4.	512 kb/s	720,00			
1.1.5.	1 Mb/s	1.035,00			
1.1.6.	2 Mb/s	1.350,00			
1.1.7.	34 Mb/s	4.050,00			
1.1.8.	155 Mb/s	5.670,00			
1.1.9.	622 Mb/s	Na upit			
1.2.	Mjesečna naknada	Cijena (KM)			
	Brzina	Lokalna	Međumjesna M1	Međumjesna M2	Međumjesna M3
1.2.1.	64 kb/s	135,00	261,00	396,00	477,00
1.2.2.	128 kb/s	180,00	432,00	585,00	720,00
1.2.3.	256 kb/s	234,00	612,00	810,00	1.080,00
1.2.4.	512 kb/s	357,00	846,00	1.170,00	1.575,00
1.2.5.	1 Mb/s	517,00	1.053,00	1.980,00	2.700,00
1.2.6.	2 Mb/s	702,00	1.476,00	3.168,00	4.005,00
1.2.7.	34 Mb/s	3.933,00	5.729,00	8.218,00	10.991,00
1.2.8.	155 Mb/s	6.618,00	10.636,00	20.761,00	31.863,00
1.2.9.	622 Mb/s	Na upit	Na upit	Na upit	Na upit
2. Parcijalna iznajmljena linija					
2.1.	Pristupna taksa, jednokratno	Cijena (KM)			
2.1.1.	64 kb/s	360,00			
2.1.2.	128 kb/s	450,00			
2.1.3.	256 kb/s	540,00			
2.1.4.	512 kb/s	720,00			
2.1.5.	1 Mb/s	1.035,00			
2.1.6.	2 Mb/s	1.350,00			
2.1.7.	34 Mb/s	4.050,00			
2.1.8.	155 Mb/s	5.670,00			
2.1.9.	622 Mb/s	Na upit			
2.2.	Mjesečna naknada	Cijena (KM)			
	Brzina	Lokalna	Međumjesna M1	Međumjesna M2	Međumjesna M3
2.2.1.	64 kb/s	89,00	172,00	280,00	383,00
2.2.2.	128 kb/s	119,00	285,00	414,00	578,00
2.2.3.	256 kb/s	154,00	403,00	573,00	867,00
2.2.4.	512 kb/s	236,00	558,00	828,00	1.265,00
2.2.5.	1 Mb/s	339,00	769,00	1.628,00	2.422,00

2.2.6.	2 Mb/s	461,00	1.078,00	2.605,00	3.592,00
2.2.7.	34 Mb/s	2.596,00	4.115,00	6.630,00	9.506,00
2.2.8.	155 Mb/s	4.368,00	7.421,00	17.290,00	29.141,00
2.2.9.	622 Mb/s	Na upit	Na upit	Na upit	Na upit
3.	Iznajmljena linija za interkonekciju				
3.1.	Pristupna taksa, jednokratno	Cijena (KM)			
3.1.1.	2 Mb/s	1.350,00			
3.1.2.	155 Mb/s	5.670,00			
3.1.3.	622 Mb/s	Na upit			
3.2.	Mjesečna naknada	Cijena (KM)			
	Brzina	Na strani Operatora	U međutački		
3.2.1.	2 Mb/s	350,00	175,00		
3.2.2.	155 Mb/s	3.300,00	1.650,00		
3.2.3.	622 Mb/s	Na upit	Na upit		
<p>Cijene iz tačke 3.2 odnose se na prvu godinu korištenja interkonekcijskog linka. Na kraju prve godine izračunava se stvarni omjer korištenog kapaciteta interkonekcijskog linka od strane BH Telecoma i Operatora, te se vrši reobračun mjesečne naknade na način da Operator nastavlja da plaća po istoj cijeni ukoliko je interkonekcijski link bio korišten u potpunosti od strane Operatora (neovisno o procentualnoj iskorištenosti kapaciteta interkonekcijskog linka). U suprotnom, mjesečna naknada se umanjuje proporcionalno procentu korištenja interkonekcijskog linka od strane BH Telecoma. Za svaku sljedeću godinu popust se određuje na osnovu usklađenih saobraćajnih podataka za prethodnu godinu, te se ponovno radi reobračun naknade na kraju godine.</p>					
4.	Korištenje FMUX terminalne opreme BH Telecoma				
4.1.	Mjesečna naknada	500,00 KM			
5.	Dodatne usluge				
5.1.	Preseljenje priključka na novu lokaciju, jednokratno po priključnoj tački	100% priključne takse			
5.2.	Prelazak s tehnologije na tehnologiju, jednokratno po priključnoj tački	50% priključne takse (za tehnologiju na koju se prelazi)			
5.3.	Povećanje brzine, jednokratno po priključnoj tački	Razlika u cijeni priključne takse između postojeće i nove brzine			
5.4.	Smanjenje brzine, jednokratno	800,00 KM			
5.5.	Ponovno uključenje nakon privremenog prekida, jednokratno po priključnoj tački	20% priključne takse			
5.6.	Neosnovan zahtjev za popravak kvara	90 KM po prijavi			
5.7.	Promjena podataka na zahtjev Operatora (promjena imena pravne ili fizičke osobe, promjena adrese za dostavu računa i sl.)	25,00 KM po zahtjevu			

Sve navedene cijene su bez uračunatog PDV-a.

Član 3.

Popusti na usluge tradicionalnih digitalnih linija iz ove Ponude, koji se odobravaju Operatoru u zavisnosti od ispunjenja odgovarajućeg kriterija, su definisani u donjoj tabeli.

	Kriterij za popust	Popust (%)
1.	Popust na mjesečnu naknadu po osnovu trajanja ugovora	
1.1.	1 godina	5%
1.2.	2 godine	10%
1.3.	3 godine	15%
2.	Popust na mjesečnu naknadu po osnovu ukupnog broja tradicionalnih digitalnih linija	
2.1.	5-29 linija	5%
2.2.	30-59 linija	10%
2.3.	60-199 linija	15%
2.4.	200 linija i više	20%

Poglavlje II. Ethernet linije

Odjeljak A. Pravila naplate

Član 4.

Cijena usluge iznajmljene linije realizovane putem Ethernet tehnologije sastoji se od:

- Pristupne takse (jednokratno) za priključenje iznajmljene linije;
- Mjesečne naknade za zakup iznajmljene linije.

Pristupna taksa naplaćuje se jednokratno po priključnoj tački u zavisnosti od zahtijevanog kapaciteta, u skladu sa donjom tabelom.

Mjesečna naknada za zakup Ethernet linije sastoji se od mjesečne naknade po pojedinoj priključnoj tački i mjesečne naknade za link.

Mjesečna naknada za zakup Ethernet linije s kraja na kraj (WLL) sastoji se od mjesečne naknade za link i mjesečne naknade za dvije priključne tačke, koje odgovaraju zahtijevanom kapacitetu, lokaciji priključnih tačaka i njihovoj udaljenosti, u skladu sa donjom tabelom.

Mjesečna naknada za zakup parcijalne Ethernet linije (PPC) sastoji se od mjesečne naknade za link i mjesečne naknade za jednu priključnu tačku, koje odgovaraju zahtijevanom kapacitetu, lokaciji priključne tačke i njoj udaljenosti od tačke interkonekcije, u skladu sa donjom tabelom.

Cijena Usluge utvrđuje se na osnovu vrste iznajmljene linije, brzine prenosa, udaljenosti i lokacija priključnih tačaka, trajanja zakupa i korištenja popusta:

- vrsta linije:
 - PPC – linija s jednom priključnom tačkom
 - WLL – linija s dvije priključne tačke

- brzina linije:
 - od 512 kb/s do 10 Gb/s (vrijednosti prema Cjenovniku iz člana 5. ovog Poglavlja)
- udaljenost priključnih tačaka (za link mjesečno):
 - Lokalna linija – iznajmljena linija između dvije priključne tačke u sklopu istog naseljenog mjesta;
 - Linija u međumjesnoj zoni M1 – iznajmljena linija između dvije priključne tačke u sklopu iste mrežne grupe;
 - Linija u međumjesnoj zoni M2 – iznajmljena linija između dvije priključne tačke u sklopu različitih mrežnih grupa, zračne udaljenosti do 150 km;
 - Linija u međumjesnoj zoni M3 – iznajmljena linija između dvije priključne tačke u sklopu različitih mrežnih grupa, zračne udaljenosti preko 150 km
- lokaciji priključnih tačaka (za priključne tačke mjesečno):
 - Metro: unutar Grada Sarajevo - Općine Stari Grad, Centar, Novo Sarajevo i Novi Grad
 - Urban: u svim ostalim gradovima, tj. općinama u BiH sa udaljenošću priključne tačke do 5 km od centra grada
 - Rural: sve lokacije izvan Urban područja, tj. sa udaljenošću priključne tačke preko 5 km od centra grada
- popusti:
 - na trajanje zakupa;
 - na broj ugovorenih iznajmljenih Ethernet linija.

Odjeljak B. Cjenovnik usluga Ethernet linija

Član 5.

Usluge Ethernet linija iz ove Ponude pružaju se prema cijenama iz Cjenovnika kako slijedi:

1. Cjenovnik Ethernet linija				
1.1.	Pristupna taksa, jednokratno po priključnoj tački	Cijena (KM)		
1.1.1.	Brzine prenosa do (uključivo) 4Mb/s	471,00		
1.1.2.	Brzine prenosa veće od 4Mb/s do (uključivo) 100Mb/s	1.410,00		
1.1.3.	Brzine prenosa veće od 100Mb/s	2.115,00		
1.2.	Mjesečna naknada po priključnoj tački	Cijena (KM)		
	Brzina / lokacija priključne tačke	Metro	Urban	Rural
1.2.1.	512 kb/s	60,00	84,00	126,00
1.2.2.	1 Mb/s	70,00	98,00	147,00
1.2.3.	2 Mb/s	98,00	137,00	206,00
1.2.4.	4 Mb/s	132,00	185,00	278,00
1.2.5.	6 Mb/s	172,00	241,00	361,00
1.2.6.	8 Mb/s	206,00	289,00	433,00
1.2.7.	10 Mb/s	248,00	347,00	520,00
1.2.8.	15 Mb/s	297,00	416,00	624,00
1.2.9.	20 Mb/s	357,00	499,00	749,00
1.2.10.	30 Mb/s	428,00	599,00	899,00
1.2.11.	40 Mb/s	514,00	719,00	1.078,00
1.2.12.	50 Mb/s	616,00	863,00	1.294,00

1.2.13.	60 Mb/s	709,00	992,00	1.488,00	
1.2.14.	70 Mb/s	815,00	1.141,00	1.712,00	
1.2.15.	80 Mb/s	937,00	1.312,00	1.968,00	
1.2.16.	90 Mb/s	1.078,00	1.509,00	2.113,00	
1.2.17.	100 Mb/s	1.240,00	1.611,00	2.256,00	
1.2.18.	150 Mb/s	1.363,00	1.773,00	2.482,00	
1.2.19.	200 Mb/s	1.500,00	1.950,00	2.730,00	
1.2.20.	300 Mb/s	1.650,00	2.145,00	3.003,00	
1.2.21.	400 Mb/s	1.815,00	2.359,00	3.303,00	
1.2.22.	500 Mb/s	1.906,00	2.477,00	3.468,00	
1.2.23.	600 Mb/s	2.001,00	2.601,00	3.642,00	
1.2.24.	700 Mb/s	2.101,00	2.731,00	3.824,00	
1.2.25.	800 Mb/s	2.206,00	2.868,00	4.015,00	
1.2.26.	900 Mb/s	2.316,00	3.011,00	4.216,00	
1.2.27.	1 Gb/s	2.432,00	3.162,00	4.426,00	
1.2.28.	2 Gb/s	2.675,00	3.344,00	4.514,00	
1.2.29.	2,5 Gb/s	2.943,00	3.678,00	4.966,00	
1.2.30.	3 Gb/s	3.237,00	4.046,00	5.462,00	
1.2.31.	5 Gb/s	3.561,00	4.273,00	5.555,00	
1.2.32.	6 Gb/s	3.917,00	4.700,00	6.110,00	
1.2.33.	10 Gb/s	4.504,00	5.405,00	7.027,00	
1.3.	Mjesečna naknada za link	Cijena (KM)			
	Brzina / udaljenost priključnih tačaka	Lokalni	Međumjesni M1	Međumjesni M2	Međumjesni M3
1.3.1.	512 kb/s	21,00	40,00	64,00	89,00
1.3.2.	1 Mb/s	25,00	47,00	74,00	104,00
1.3.3.	2 Mb/s	34,00	65,00	104,00	146,00
1.3.4.	4 Mb/s	46,00	88,00	141,00	197,00
1.3.5.	6 Mb/s	60,00	114,00	183,00	256,00
1.3.6.	8 Mb/s	72,00	137,00	220,00	307,00
1.3.7.	10 Mb/s	87,00	165,00	264,00	369,00
1.3.8.	15 Mb/s	104,00	198,00	316,00	443,00
1.3.9.	20 Mb/s	125,00	237,00	379,00	531,00
1.3.10.	30 Mb/s	150,00	285,00	455,00	637,00
1.3.11.	40 Mb/s	180,00	342,00	546,00	765,00
1.3.12.	50 Mb/s	216,00	410,00	656,00	918,00
1.3.13.	60 Mb/s	248,00	471,00	754,00	1.056,00
1.3.14.	70 Mb/s	285,00	542,00	867,00	1.214,00
1.3.15.	80 Mb/s	328,00	623,00	997,00	1.396,00
1.3.16.	90 Mb/s	377,00	717,00	1.147,00	1.606,00
1.3.17.	100 Mb/s	434,00	824,00	1.319,00	1.846,00
1.3.18.	150 Mb/s	477,00	907,00	1.451,00	2.031,00
1.3.19.	200 Mb/s	525,00	997,00	1.596,00	2.234,00
1.3.20.	300 Mb/s	577,00	1.097,00	1.755,00	2.458,00
1.3.21.	400 Mb/s	635,00	1.207,00	1.931,00	2.703,00
1.3.22.	500 Mb/s	667,00	1.267,00	2.028,00	2.839,00
1.3.23.	600 Mb/s	700,00	1.331,00	2.129,00	2.980,00
1.3.24.	700 Mb/s	735,00	1.397,00	2.235,00	3.129,00
1.3.25.	800 Mb/s	772,00	1.467,00	2.347,00	3.286,00
1.3.26.	900 Mb/s	811,00	1.540,00	2.464,00	3.450,00
1.3.27.	1 Gb/s	851,00	1.617,00	2.588,00	3.623,00
1.3.28.	2 Gb/s	936,00	1.685,00	2.697,00	3.775,00

1.3.29.	2,5 Gb/s	1.030,00	1.802,00	2.794,00	3.911,00
1.3.30.	3 Gb/s	1.133,00	1.926,00	2.985,00	4.179,00
1.3.31.	5 Gb/s	1.246,00	2.119,00	3.178,00	4.449,00
1.3.32.	6 Gb/s	1.371,00	2.330,00	3.496,00	4.719,00
1.3.33.	10 Gb/s	1.577,00	2.680,00	3.752,00	5.065,00
2.	Iznajmljena linija za interkonekciju				
2.1.	Pristupna taksa, jednokratno	Cijena (KM)			
2.1.1.	10/100 Mb/s	1.410,00			
2.1.2.	1 Gb/s	2.115,00			
2.1.3.	10 Gb/s	2.115,00			
3.	Dodatne usluge				
3.1.	Preseljenje priključka na novu lokaciju, jednokratno po priključnoj tački	100% priključne takse			
3.2.	Prelazak s tehnologije na tehnologiju	50% priključne takse (za tehnologiju na koju se prelazi)			
3.3.	Povećanje brzine, jednokratno po priključnoj tački	Razlika u cijeni priključne takse između postojeće i nove brzine			
3.4.	Smanjenje brzine, jednokratno	800,00 KM			
3.5.	Ponovno uključenje nakon privremenog prekida, jednokratno po priključnoj tački	20% priključne takse			
3.6.	Neosnovan zahtjev za popravak kvara	90 KM po prijavi			
3.7.	Promjena podataka na zahtjev Operatora (promjena imena pravne ili fizičke osobe, promjena adrese za dostavu računa i sl.)	25,00 KM po zahtjevu			

Sve navedene cijene su bez uračunatog PDV-a.

Član 6.

Popusti na usluge Ethernet linija iz ove Ponude, koji se odobravaju Operatoru u zavisnosti od ispunjenja odgovarajućeg kriterija, su definisani u donjoj tabeli.

	Kriterij za popust	Popust (%)
1.	Popust na mjesečnu naknadu po osnovu trajanja ugovora	
1.1.	1 godina	5%
1.2.	2 godine	10%
1.3.	3 godine	15%
2.	Popust na mjesečnu naknadu po osnovu ukupnog broja Ethernet linija	
2.1.	5-9 linija	3%
2.2.	10-14 linija	5%
2.3.	15-19 linija	10%
2.4.	20-29 linija	13%
2.5.	30-39 linija	15%
2.6.	40-49 linija	18%
2.7.	50 linija i više	20%

PRILOG 2

ZAHTJEV ZA USLUGU IZNAJMLJENE LINIJE

Tip zahtjeva:	<input type="checkbox"/> Nova usluga	<input type="checkbox"/> Otkaz usluge (popunjavanje Operator)
PODACI O OPERATORU (popunjavanje Operator)		
NAZIV:		
SJEDIŠTE:		
ID I PDV BROJ:		
KONTAKT OSOBA:		
TELEFON/FAX:		
E-MAIL:		
PODACI O TRAŽENOJ USLUZI (popunjavanje Operator)		
VRSTA IZNAJMLJENE LINIJE:		
BRZINA PRENOSA:		
BROJ LINIJA:		
PERIOD ZAKUPA:		
PODACI O LOKACIJAMA (popunjavanje Operator)		
PRIKLJUČNA TAČKA A		
ADRESA LOKACIJE OPERATORA/KORISNIKA (k.č., k.o., koordinate)		
KONTAKT OSOBA, TEL* (za pristup objektu)		
PRIKLJUČNA TAČKA B		
ADRESA LOKACIJE OPERATORA/KORISNIKA (k.č., k.o., koordinate)		
KONTAKT OSOBA, TEL* (za pristup objektu)		
NAPOMENA:		
PODACI O OBRADI ZAHTJEVA (popunjavanje BH Telecom)		
Broj zahtjeva:		
Datum:		Pečat i potpis:

*nije potrebno ako se radi o objektu u vlasništvu BH Telecoma

Potpis u ime Operatora:

Datum: _____

PRILOG 3

ZAHTJEV ZA SEOBU/PROMJENU BRZINE IZNAJMLJENE LINIJE

Tip zahtjeva: <input type="checkbox"/> Seoba <input type="checkbox"/> Povećanje brzine <input type="checkbox"/> Smanjenje brzine (popunjavanje Operator)		
PODACI O OPERATORU (popunjavanje Operator)		
NAZIV:		
SJEDIŠTE:		
ID I PDV BROJ:		
KONTAKT OSOBA:		
TELEFON/FAX:		
E-MAIL:		
PODACI O TRAŽENOJ USLUZI (popunjavanje Operator)		
VRSTA I IDENTIFIKATOR IZNAJMLJENE LINIJE:		ID:
BRZINA PRENOSA:	Postojeća:	Nova:
NAPOMENA:		
PODACI O LOKACIJAMA (popunjavanje Operator)		
PRIKLJUČNA TAČKA A		
POSTOJEĆA LOKACIJA	ADRESA LOKACIJE OPERATORA/KORISNIKA: (k.č., k.o., koordinate)	
	KONTAKT OSOBA, TEL: (za pristup objektu)	
NOVA LOKACIJA	ADRESA LOKACIJE OPERATORA/KORISNIKA: (k.č., k.o., koordinate)	
	KONTAKT OSOBA, TEL: (za pristup objektu)	
NAPOMENA:		
PRIKLJUČNA TAČKA B		
POSTOJEĆA LOKACIJA	ADRESA LOKACIJE OPERATORA/KORISNIKA: (k.č., k.o., koordinate)	
	KONTAKT OSOBA, TEL: (za pristup objektu)	
NOVA LOKACIJA	ADRESA LOKACIJE OPERATORA/KORISNIKA: (k.č., k.o., koordinate)	
	KONTAKT OSOBA, TEL: (za pristup objektu)	
NAPOMENA:		
PODACI O OBRADI ZAHTJEVA (popunjavanje BH Telecom)		
Broj zahtjeva:		
Datum:		Pečat i potpis:

Potpis u ime Operatora:

Datum: _____

PRILOG 4**PRIJAVA SMETNJE/IZVJEŠTAJ O OTKLONJENOM PREKIDU**

PODACI O PODNOSIOCU PRIJAVE (popunjava Operator)		
NAZIV:		
SJEDIŠTE:		
ID I PDV BROJ:		
KONTAKT OSOBA:		
TELEFON/FAX:		
E-MAIL:		
PODACI O PODNOSIOCU IZVJEŠTAJA (popunjava BH Telecoma)		
ODGOVORNA OSOBA (DEŽURNI):		
TELEFON/FAX:		
E-MAIL:		
BROJ PRIJAVE		
PODACI O PREKIDU		
VRSTA I IDENTIFIKATOR IZNAJMLJENE LINIJE:		ID:
RELACIJA LINIJE:		
BRZINA PRENOSA:		
POZICIJA U SISTEMU:		
UTICAJ SMETNJE NA USLUGU:		
DETALJAN OPIS / UZROK PREKIDA:		
VRIJEME NASTANKA SMETNJE:		
USUGLAŠENI PODACI O PREKIDU		
POČETAK (DATUM/VRIJEME):		
KRAJ (DATUM/VRIJEME):		
TRAJANJE:		
GREŠKA NASTALA NA OPREMI:	<input type="checkbox"/> Operatora <input type="checkbox"/> BH Telecoma ili interkonekcijskog partnera	
PODACI O OBRADI PRIJAVE/IZVJEŠTAJA		
Ime i prezime:	Ime i prezime:	
Potpis:	Potpis:	
Datum:	Datum:	

PRILOG 5

UGOVOR O ZAKUPU IZNAJMLJENE LINIJE

(tipski obrazac)

DIONIČKO DRUŠTVO BH TELECOM SARAJEVO, Franca Lehara 7, Sarajevo, identifikacijski broj: 4200211100005, registarski broj obveznika PDV: 200211100005 koga zastupa generalni direktor Mirsad Zaimović, dipl. ecc. (u daljem tekstu: BH Telecom)

_____, adresa: _____, identifikacijski broj: _____, registarski broj obveznika PDV: _____, koga zastupa _____ (u daljem tekstu: Operator)

Predmet Ugovora

Član 1.

Predmet ovog Ugovora su prava i obaveze ugovornih strana u vezi sa korištenjem usluga iznajmljenih linija (uspostavljenih s kraja na kraj/parcijalne iznajmljene linije) od strane Operatora (u daljem tekstu: iznajmljene linije), u skladu sa uslovima propisanim Referentnom ponudom iznajmljenih linija BH Telecoma (u daljem tekstu: Ponuda).

Ugovorne strane su saglasne da je sastavni dio ovog Ugovora važeća Ponuda, koja je po prethodnoj saglasnosti Regulatorne agencije za komunikacije BiH i javnim objavljivanjem od strane BH Telecoma, na način i u skladu sa pozitivnim zakonskim propisima, dobila pravnu snagu opštih uslova ugovora.

Iznajmljene linije koje su predmet ovog Ugovora utvrđene su u važećim Prilozima ovog Ugovora, koji čine njegov sastavni dio, i to:

1. Prilog 1 - Tradicionalne digitalne linije
2. Prilog 2 - Ethernet linije

Reguliranje bilo koje vrste komunikacije između Operatora i njegovih korisnika nije predmet ovog Ugovora.

Član 2.

BH Telecom se obavezuje dati u zakup iznajmljene linije koje su predmet ovog Ugovora, a Operator se obavezuje koristiti i plaćati naknadu za korištenje tih linija u potpunosti u skladu sa uslovima navedenim u Ponudi i ovom Ugovoru.

Cijene usluga

Član 3.

Operator se obavezuje da će platiti sve troškove na ime uspostave i korištenja usluge iznajmljene linije, u ukupnom iznosu koji je utvrđen u važećem Prilogu ovog Ugovora, na osnovu Cjenovnika iz Priloga 1 Ponude.

Cijena usluge sastoji se od:

- Pristupnih taksi na ime jednokratnih troškova i
- Mjesečnih naknada na ime mjesečnih troškova.

Obračun usluga

Član 4.

Naplata, obračun, osporavanje obračuna, plaćanje i ostale finansijske obaveze vezane uz usluge koje se pružaju po osnovu ovog Ugovora, izvršavat će se u skladu sa Ponudom i ovim Ugovorom.

Dužničko – povjerilački odnos (DPO) između BH Telecoma i Operatora, u vezi sa pruženom/korištenom Uslugom, nastaje posljednjeg dana obračunskog perioda (posljednjeg dana u mjesecu), odnosno, u slučaju privremenog prekida pružanja usluga u skladu sa Ponudom, DPO nastaje posljednjeg dana pružanja Usluge.

BH Telecom izdaje mjesečni račun za pružene usluge u prethodnom mjesecu u roku od 10 dana od dana nastanka dužničko povjerilačkog odnosa.

Računi će biti dostavljani poštom/faksom sa datumom izdavanja.

Svaki obračunski period pokriva jedan kalendarski mjesec, a prvi obračunski period pokriva vrijeme od datuma aktivacije usluge i kraja kalendarskog mjeseca u kojem je datum nastao.

Rok za plaćanje računa za izvršene usluge je 25 dana od dana nastanka dužničko povjerilačkog odnosa.

Plaćanje poreza na dodanu vrijednost predstavlja obavezu Operatora.

BH Telecom ima pravo Operatoru obračunati zatezne kamate na sve račune koji nisu plaćeni u rokovima definisanim ovim članom po zakonom utvrđenoj stopi zatezne kamate za neizmirena dugovanja. Strane su saglasne da će se sva uzajamna plaćanja za pružene usluge vršiti u valuti Konvertibilna marka (KM), pozivom na predmet i period na koji se uplata odnosi, označavanjem tačnog naziva korisnika uplate i broja transakcijskih računa kod poslovnih banaka.

Operator će sve obaveze iz ovog Ugovora prema BH Telecomu platiti na osnovu ispostavljenog računa, na transakcijski račun BH Telecoma navedenom na računu, pozivajući se na broj ispostavljenog računa.

Obaveza plaćanja računa iz prethodnog stava, smatra se ispunjenom samo u slučaju urednog plaćanja cjelokupnog iznosa naznačenog na računu.

Adresa za dostavljanje računa Operatoru je: _____

O promjeni adrese, Operator je dužan pismeno obavijestiti BH Telecom bez odlaganja, u protivnom, preuzima odgovornost s tim u vezi.

Obezbjedenje plaćanja

Član 5.

U svrhu osiguranja plaćanja, u slučaju da postojeći ili eventualni iznos mjesečne fakture na ime korištenja usluga iz ovog Ugovora bude prelazio iznos od 20.000 KM, Operator je na zahtjev BH Telecoma dužan položiti u korist BH Telecoma jedan od slijedećih instrumenata osiguranja plaćanja po svom izboru:

- a) depozit kod banke na transakcijski račun BH Telecoma
- b) bezuslovnu bankarsku garanciju sa minimalnim rokom trajanja od godinu dana sa klauzulom „na prvi poziv“ i „bez prigovora“ (na obrascu u odeljku 16 Ponude, Prilog br. 10.).

Iznos na koji će glasiti odabrani instrument osiguranja plaćanja utvrdit će se u vrijednosti od tri (3) puta prosječnog iznosa mjesečnog računa ispostavljenog za sve Usluge u jednom mjesecu, u skladu sa Ugovorom, za period od posljednja tri mjeseca ili tri (3) puta eventualnog iznosa mjesečne fakture izračunatog na osnovu usaglašenog plana kapaciteta između Strana, za početni period od prva tri mjeseca po aktivaciji ugovorenih Usluga.

Strane su saglasne da će se u pogledu uslova dostavljanja novog i revidiranog instrumenta osiguranja plaćanja, te naplate dospjelih dogovanja Operatora putem instrumenta osiguranja plaćanja pridržavati uslova navedenih Dijelu Osmom, Poglavlje II Ponude.

Trajanje ugovora

Član 6.

Ovaj Ugovor zaključuje se na neodređeno vrijeme.

Svaka pojedinačna iznajmljena linija ugovara se u sklopu odgovarajućeg Priloga ovog Ugovora, koji čini njegov sastavni dio. U Prilogu je sadržana specifikacija predmetne iznajmljene linije, koja podrazumijeva krajnje priključne tačke linije, utvrđene visine naknade za korištenje iznajmljene linije i trajanje ugovora po pojedinoj liniji.

Korištenje pojedine iznajmljene linije može biti ugovoreno na neodređeno vrijeme ili na određeno vrijeme bez mogućnosti otkaza, uz korištenje odgovarajućih popusta, u skladu sa uslovima iz Priloga 1 Ponude.

U pogledu korištenja popusta na cijene i posljedica prestanka korištenja pojedinih iznajmljenih linija ugovorenih na određeno vrijeme uz korištenje popusta, prava i obaveze iz ovog Ugovora tumačit će se i primjenjivati zasebno za svaku iznajmljenu liniju kao da su sklopljeni zasebni ugovori.

Prestanak važenja Ugovora

Član 7.

Ugovorne strane imaju pravo jednostrano raskinuti odnosno otkazati ovaj Ugovor pod uslovima koji su definisani u Dijelu trećem, Poglavlje III Ponude.

U slučaju otkaza ili raskida Ugovora, Operator nema pravo zahtijevati povrat već plaćenih obaveza po ovom Ugovoru, a ujedno mora nadoknaditi sve dospjele i neplaćene obaveze.

Prestanak Ugovora jednostranim raskidom

Član 8.

Ukoliko do isteka roka privremenog prekida pružanja usluge u skladu sa uslovima iz Ponude, Operator ne otkloni razloge privremenog prekida, BH Telecom ima pravo jednostrano raskinuti ovaj Ugovor, bez dostavljanja Operatoru posebne pismene opomene i ostavljanja otkaznog roka, a svoje dospjelo potraživanje, u skladu sa zaključenim Ugovorom, naplatiti korištenjem instrumenata osiguranja plaćanja, dostavljenih od strane Operatora, odnosno u vidu odštetnog zahtjeva sudskim putem

Član 9.

BH Telecom ima pravo jednostrano otkazati Ugovor, bez ostavljanja otkaznog roka, u slučaju sticanja slijedećih razloga:

- a) ukoliko je Operatoru istekla ili njegovom krivicom, odnosno na njegov zahtjev, oduzeta u cjelosti ili djelimično Dozvola za obavljanje djelatnosti operatora javnih elektronskih komunikacijskih mreža ili Dozvola za obavljanje djelatnosti davaoca pristupa Internetu, izdata od strane Agencije;
- b) utvrđena nedvosmislena povreda zakonskih odredbi o zaštiti podataka;
- c) utvrđena nedvosmislena povreda obaveze čuvanja poslovne tajne, odnosno nedvosmislena povreda Izjave o povjerljivosti date od strane Operatora;
- d) u slučaju stavljanja van snage Ponude ili zaključenog Ugovora na temelju Ponude, od strane Agencije;
- e) ukoliko Operator nije solventan, ukoliko je bankrotirao, ukoliko je došlo do imenovanja prinudne uprave, ukoliko je protiv Operatora poduzeto pravno sredstvo od strane bankarskih ili kreditnih institucija kao njenih povjerilaca, ili je Operator ili njegovo ovlašteno lice pravosnažnom presudom proglašen krivim za krivično djelo.

Član 10.

Operator ima pravo da jednostrano raskine ovaj Ugovor, ukoliko odbije da prihvati izmjene uslova i cijena Ponude, u skladu sa članom 19. ovog Ugovora.

Član 11.

U slučaju da događaj više sile traje duže od tri mjeseca, a Strane ne postignu dogovor da li će Ugovor ostati na snazi, svaka Strana ima pravo bez ostavljanja otkaznog roka, pismenim putem jednostrano raskinuti ovaj Ugovor.

Član 12.

Raskid Ugovora vrši se putem jednostrane izjave volje, koja se drugoj ugovornoj strani dostavlja u pismenoj formi putem preporučene pošiljke i e-maila ili faksa (navedenih u ovoj Ponudi i zaključenom Ugovoru kao kontakt podaci ugovornih strana), uz navođenje razloga koji predstavljaju pravni osnov jednostranog raskida.

Otkaz Ugovora od strane Operatora

Član 13.

Operator ima pravo jednostrano otkazati ovaj Ugovor, u cjelosti ili u njegovom dijelu, u smislu otkaza pojedine iznajmljene linije, uz otkazni rok od 30 dana.

Svaka promjena lokacije priključka ili brzine iznajmljene linije smatra se zahtjevom za otkazom postojeće i aktivacijom nove iznajmljene linije, što će biti naplaćeno u skladu sa Cjenovnikom iz Priloga 1 Ponude.

Otkaz Ugovora vrši se pismenim putem, podnošenjem zahtjeva na propisanom obrascu iz Priloga 2 Ponude, putem preporučene pošte s povratnicom, ili lično na protokol BH Telecoma, na adresu iz člana 11. Ponude.

Posljedice prestanka Ugovora

Član 14.

Po sticanju uslova za jednostrani raskid Ugovora, odnosno najkasnije do isteka otkaznog roka, BH Telecom će izvršiti deaktivaciju Usluga koje su predmet raskida/otkaza, te izvršiti obračun obaveza Operatora odmah ili nakon okončanja obračunskog perioda za konkretnu Uslugu, i dostaviti Operatoru račun ili predračun na plaćanje.

U slučaju da se na zahtjev ili krivicom Operatora otkáže pojedina iznajmljena linija koja je ugovorena na određeno vrijeme uz korištenje popusta, Operator je dužan vratiti BH Telecomu odobreni popust na način da će biti dužan platiti razliku između standardne cijene za Uslugu i cijene s odobrenim popustom, a koju je Operator plaćao do trenutka otkaza te iznajmljene linije.

U slučaju da na zahtjev Operatora dođe do promjene tipa, vrste i/ili brzine iznajmljene linije koja je zaključena na određeno vrijeme uz korištenje popusta, odredbe prethodnog stava neće se primjenjivati ukoliko ugovoreni period za novoiznajmljenu liniju nije manji od preostalog ugovornog perioda za postojeću iznajmljenu liniju i da takva promjena predstavlja ugovoranje iste ili veće količine kapaciteta (ista ili veća brzina i/ili promjena vrste linije sa lokalne na međumjesnu ili sa međumjesne linije niže zone na međumjesnu liniju više zone).

Seoba priključka i promjena kapaciteta iznajmljene linije na zahtjev Operatora

Član 15.

Za vrijeme trajanja Ugovora, Operator ima pravo BH Telecomu podnijeti pismeni zahtjev za promjenu lokacije krajnje priključne tačke i/ili promjenu kapaciteta iznajmljenih linija. Pod promjenama kapaciteta iznajmljenih linija se podrazumijeva povećanje ili smanjenje brzine postojeće iznajmljene linije ili zahtjev za uslugu iznajmljene linije na novoj lokaciji.

Zahtjev za promjenu lokacije krajnje priključne tačke i/ili promjenu brzine postojeće iznajmljene linije se podnosi na propisanom obrascu iz Priloga 3 Ponude, a zahtjev za uslugu iznajmljene linije na novoj lokaciji na obrascu iz Priloga 2 Ponude, putem pošte, ili lično na protokol BH Telecoma, na adresu iz člana 11. Ponude. Procedura realizacije zahtjeva iz prethodnog stava izvršiće se u skladu sa odjeljcima B i C Poglavlja VI Ponude, s tim da Operator nema obavezu dostavljanja uz zahtjev dokumenata iz člana 12. stav 4. Ponude.

U slučaju da BH Telecom utvrdi da postoje tehničke mogućnosti za realizaciju zahtjeva Operatora za seobu ili promjenu kapaciteta iznajmljene linije, sve izmjene u pogledu korištenja iznajmljenih linija, bit će ugovorene pismenim putem, u vidu aneksa ovog Ugovora.

Troškove seobe priključka plaća Operator prema cjenovnicima iz Priloga 1. Ponude.

U cilju omogućavanja seobe priključka, Operator je obavezan izvršiti sve radnje opisane u Dijelu četvrtom, Poglavlju IV, Odjeljku A Ponude za novu lokaciju priključka.

U slučaju povećanja kapaciteta postojeće iznajmljene linije Operatoru će se obračunati troškovi na ime pristupne takse koji predstavljaju razliku između iznosa pristupne takse za kapaciteta iznajmljene linije koja se zahtjeva i već plaćenog iznosa pristupne takse postojeće iznajmljene linije, prema cjenovnicima iz Priloga 1. Ponude.

U slučaju smanjenja kapaciteta iznajmljene linije ugovorene na neodređeno vrijeme, Operatoru se naplaćaju troškovi u skladu sa Cjenovnikom iz Priloga 1. Smanjenje kapaciteta iznajmljene linije nije moguće ukoliko je ugovorena na određeno vrijeme uz korištenje popusta.

U slučaju realizacije usluge iznajmljene linije na novoj lokaciji, usluga se naplaćuje u skladu sa Cjenovnikom iz Priloga 1, kao da se zaključuje novi ugovor.

Prijava smetnji

Član 16.

Sve tehničke smetnje na dodijeljenim iznajmljenim linijama Operator prijavljuje nadležnom organizacionom dijelu BH Telecoma, a na slijedeće brojeve telefona:

Tel: 1322
Fax: 1425
E-mail: moc@bhtelecom.ba
transmission.support@bhtelecom.ba

Kvar na iznajmljenoj liniji, Operator je dužan prijaviti i usmenim i pismenim putem.

Izmjene Ponude

Član 17.

Ponuda čini sastavni i neodvojivi dio ovog Ugovora.

BH Telecom zadržava pravo na izmjenu cijena i/ili uslova pružanja usluga iz Ponude, u skladu sa zakonskom procedurom i uslovima utvrđenim u Ponudi, uz prethodnu saglasnost Agencije.

Izmjene i dopune Ponude, nakon pribavljanja saglasnosti Agencije i javnog objavljivanja, u propisanoj proceduri, odnosno nakon stupanja izmjena i dopuna na pravnu snagu, automatski će se primjenjivati u realizaciji ovog Ugovora. Ukoliko je izvršenom izmjenom i dopunom Ponude došlo do nesaglasnosti između odredaba Ponude i ovog Ugovora, izvršiće se usklađivanje odredaba ovog Ugovora zaključivanjem odgovarajućeg Aneksa.

Ukoliko Agencija, iz bilo kojeg razloga donese odluku kojom se nalaže izmjena cijena ili uslova utvrđenih u ovoj Ponudi, ugovori iz prethodnog stava ili bilo koji dio navedenih ugovora biće izmijenjen i dopunjen u rokovima i pod uslovima navedenim u odluci Agencije.

Rješavanje sporova

Član 18.

Sporove koji budu proizašli iz realizacije ovog Ugovora, ugovorne strane će rješavati u skladu sa Dijelom trinaestim Ponude (Rješavanje sporova).

U slučaju spora u vezi sa realizacijom ovog Ugovora, utvrđuje se nadležnost suda u Sarajevu.

Kontakt podaci

Član 19.

Strane su usaglasile kontakt podatke za međusobnu komunikaciju:

Kontakt brojevi BH Telecoma za ugovaranje i obezbjeđenje Usluga

Izvršna direkcija za tehnologije i razvoj servisa

Sektor za odnose sa operatorima

Tel: +387 33 224 591

Fax: +387 33 610 820

E-mail: veleprodaja@bhtelecom.ba

Šef Službe za interkonekcije i usluge veleprodaje

Tel: +387 33 224 590

Kontakt brojevi BH Telecoma za obračun

Šef Službe za odnose sa operatorima i obračun

Tel: +387 33 224 581

Fax: +387 33 653 327

Kontakt brojevi Operatora za ugovaranje i obezbjeđenje Usluga

Kontakt brojevi Operatora za obračun

Završne odredbe

Član 20.

Ovaj Ugovor stupa na snagu danom obostranog potpisivanja.

Sve izmjene i dopune ovog Ugovora vršit će se u pismenoj formi, obostranim potpisivanjem Aneksa ovog Ugovora, ukoliko Ponudom nije drugačije utvrđeno.

Ovaj ugovor je sačinjen u četiri (4) jednaka primjerka, od kojih svaka ugovorna strana zadržava po dva (2) primjerka.

Za Operatora:

Za BH Telecom:
Generalni direktor:

U _____, dana _____

Mirsad Zaimović, dipl. ecc.
U Sarajevu, dana _____

Broj: _____

Broj: _____

PRILOG 6

IZJAVA O POVJERLJIVOSTI

I

Operator je saglasan i prihvata da će tokom pregovora s BH Telecomom o Predmetu Saradnje dobiti i steći informacije koje su vrijedne, povjerljive, nedostupne javnosti i koje pripadaju BH Telecomu.

II

Operator je saglasan i prihvata da izraz "Povjerljivi podaci" koji se koristi u ovoj Izjavi o povjerljivosti, znači bilo koje znanje i informacija koju Operator stekne ili s kojom bude upoznat tokom saradnje s BH Telecomom, a odnose se na:

- sve informacije koje se odnose na Predmet Saradnje s BH Telecomom,*
 - sve druge informacije ili dokumente koje Operator dobije, s kojima bude upoznat ili stekne od BH Telecoma ili bilo kojeg službenika, zaposlenika ili predstavnika a koje imaju veze s BH Telecomom i/ili njegovim poslovanjem.*
- Takođe, Povjerljivim podacima smatraju se i kopije, dijelovi te uzorci dokumenata navedenih u prethodnom stavu.*

III

Informacija se neće smatrati Povjerljivim podatkom ako (i) jest ili postane dostupna javnosti a da je nije objavio Operator ili njegovi zaposlenici, ili koja (ii) nije stečena od osobe koja, prema onome što Operator može razumno utvrditi, ima obavezu tajnosti prema BH Telecomu.

IV

Osim po izričitom ovlaštenju ili pisanom uputstvu od strane BH Telecoma ili na osnovu zakonske ili regulatorne obaveze, naloga ili zahtjeva izdanog od strane nadležnog suda ili regulatornog, sudskog ili upravnog tijela, Operator je saglasan i garantuje da, u bilo kojem periodu tokom pregovora vezano za Predmet Saradnje, ili u bilo koje vrijeme nakon toga, neće objaviti, dati, proširiti, dobaviti, ili učiniti pristupačnima takve Povjerljive podatke bilo kome ko nije ovlaštena osoba Operatora angažovana u svrhu navedenih pregovora s BH Telecomom.

Operator izjavljuje da je upoznat da je naročito zabranjeno otkrivanje Povjerljivih podataka tržišnim konkurentima BH Telecoma.

V

Operator se obavezuje da će s Povjerljivim podacima rukovati s istim stepenom pažnje koji primjenjuje na sopstvene povjerljive materijale.

Operator se obavezuje da će preduzeti sve potrebne mjere da ispuni svoje, ovom Izjavom o povjerljivosti preuzete obaveze, a u slučaju kršenja tih obaveza, obavezuje se preduzeti sve potrebne aktivnosti kako bi zaštitio BH Telecom od mogućih pravnih zahtjeva trećih strana.

VI

Povjerljivi podaci ostaju sve vrijeme u vlasništvu BH Telecoma.

VII

Operator ne smije bez pismene saglasnosti BH Telecoma mehanički ili elektronski kopirati ili na drugi način umnožavati Povjerljive podatke zaprimljene u skladu sa ovom Izjavom, osim onih kopija koje bi mogle biti potrebne u svrhu utvrđenu ovom Izjavom. Sve kopije moraju imati iste pripadajuće oznake koje se nalaze na originalnim Povjerljivim podacima.

VIII

Operator je saglasan i prihvata da će obaveze preuzete ovom Izjavom o povjerljivosti ostati na snazi i nakon prestanka poslovnog odnosa između BH Telecoma i Operatora u vezi s Predmetom Saradnje.

Nakon prestanka poslovnog odnosa s BH Telecomom u vezi sa Predmetom Saradnje, Operator se obavezuje da će prestati koristiti Povjerljive podatke zaprimljene na temelju ove Izjave, te će na zahtjev BH Telecoma vratiti BH Telecomu sve takve Povjerljive podatke, uključujući njihove kopije koje su u njegovom posjedu ili pod njegovom kontrolom.

IX

U slučaju povrede obaveza prihvaćenih ovom Izjavom o povjerljivosti, Operator je saglasan i prihvata da BH Telecom ima pravo na odštetu koja uključuje sve štete i gubitke koje bi BH Telecom mogao pretrpjeti, posredno ili neposredno, zbog takve povrede.

X

Operator ovu Izjavu o povjerljivosti daje slobodnom voljom te je svjestan svih obaveza i pravnih posljedica koje iz ove Izjave o povjerljivosti proizlaze.

Ova Izjava o povjerljivosti potpisana je u dva (2) primjerka, od kojih Operator zadržava jedan (1) primjerak, a drugi zadržava BH Telecom.

U Sarajevu, dana _____ godine

Operator

PRILOG 7

OBRAZAC BANKARSKE GARANCIJE

U skladu sa Ugovorom o garanciji br. _____ zaključenog između _____ (u daljem tekstu: Banka) i firme _____, _____, (u daljem tekstu: Operator), Banka izdaje, u korist BH Telecoma (u daljnjem tekstu: Korisnik garancije), sljedeću

BANKARSKU GARANCIJU BR. _____

- 1) Upoznati smo da ste Vi, Korisnik garancije, dana _____ zaključili sa firmom _____ (Operator) Ugovor o zakupu iznajmljene linije (u daljem tekstu: Ugovor).
- 2) U skladu sa članom 6. navedenog Ugovora kao instrument osiguranja plaćanja Operator je obavezan dostaviti Korisniku garancije bezuslovnu, neopozivu bankarsku garanciju na prvi pisani poziv i bez prigovora za uredno plaćanje cijena za usluge iz Ugovora na iznos koji odgovara vrijednosti tri (3) puta prosječnog iznosa mjesečnog računa ispostavljenog za sve Usluge u jednom mjesecu, u skladu sa Ugovorom, za period od posljednja tri mjeseca ili tri (3) puta eventualnog iznosa mjesečne fakture izračunatog na osnovu usaglašenog plana kapaciteta između ugovornih strana, za početni period od prva tri mjeseca po aktivaciji ugovorenih Usluga
- 3) Ovom neopozivom bankarskom garancijom, Banka se obavezuje Korisniku garancije na prvi pisani poziv i bez prigovora, a koji sadrži izjavu Korisnika garancije da _____ (Operator) nije izvršio svoju obavezu plaćanja bilo kojeg dospjelog iznosa cijene za usluge _____, platiti svaki iznos ili iznose koji u ukupnoj vrijednosti mogu iznositi najviše _____ KM
(slovima: _____ KM)
- 4) Poziv iz tačke 3. ove garancije smatra se izvršenim njegovom dostavom na adresu Banke _____ i/ili telefaks Banke broj _____.
- 5) Ova neopoziva bankarska garancija na prvi poziv i bez prigovora stupa na snagu na dan donošenja, te važi do _____ godine. Nakon isteka ovog roka prestaju sve obaveze Banke prema Korisniku garancije, osim obaveza nastalih pozivom na plaćanje koji je dostavljen Banci prije isteka roka važenja na način predviđen tačkom 4. ove garancije.

U _____, _____ 20__.

potpis odgovorne osobe i pečat banke